



Sustainable Technologies



# OEKOBOILER

Produktekatalog

OEKOBOILER

**Version 8.0**

Technische Änderungen vorbehalten.  
OEKOBOILER® ist ein eingetragenes Markenzeichen  
der OekoBoiler Swiss AG. All rights reserved.

# INHALTSVERZEICHNIS

INSTALLATIONSMÖGLICHKEITEN	BEISPIELE AUFSTELLORTE	05
BRAUCHWASSER-ERWÄRMUNG	EINSATZBEISPIELE	06
SOLARTHERMIE	EIGENEN STROM SINNVOLL NUTZEN	07
WISSENSWERTES	WAS ZEICHNET DEN OEKOBOILER AUS?	08 / 09
WISSENSWERTES	R32 KÄLTEMITTEL	10 / 11
MODELLÜBERSICHT	PRODUKTE-MATRIX 150 L – 450 L	12 / 13
MODELLÜBERSICHT	PRODUKTE-MATRIX PVE, ASKOHEAT, WAND-BOILER	15
TECHNISCHE DATEN	OEKOBOILER 02 150 L	16 / 17
TECHNISCHE DATEN	OEKOBOILER 04 150 L	18 / 19
TECHNISCHE DATEN	OEKOBOILER 04 200 L	20 / 21
TECHNISCHE DATEN	OEKOBOILER 04 250 L	22 / 23
TECHNISCHE DATEN	OEKOBOILER 02 300 L	24 / 25
TECHNISCHE DATEN	OEKOBOILER 02D 300 L	26 / 27
TECHNISCHE DATEN	OEKOBOILER 04 / 04 PVE 300 L	28 / 29
TECHNISCHE DATEN	OEKOBOILER 04R 300 L	30 / 31
TECHNISCHE DATEN	OEKOBOILER 04D 300 L	32 / 33
TECHNISCHE DATEN	OEKOBOILER 04DR 300 L	34 / 35
TECHNISCHE DATEN	OEKOBOILER 04 / 04 PVE 350 L	36 / 37
TECHNISCHE DATEN	OEKOBOILER 04 / 04 PVE 400 L	38 / 39
TECHNISCHE DATEN	OEKOBOILER 04R 400 L	40 / 41
TECHNISCHE DATEN	OEKOBOILER 02 450 L	42 / 43
TECHNISCHE DATEN	OEKOBOILER 03 450 L	44 / 45
TECHNISCHE DATEN	OEKOBOILER 04 / 04 PVE 450 L	46 / 47
TECHNISCHE DATEN	OEKOBOILER 04R 450 L	48 / 49
TECHNISCHE DATEN	OEKOBOILER OB-02V / 80 L (Wandboiler)	50 / 51
TECHNISCHE DATEN	OEKOBOILER OB-02V / 100 L (Wandboiler)	52 / 53
TECHNISCHE DATEN	OEKOBOILER HEAD UNIT	54 / 55
SMART-LIFE-APP	INSTALLATION ANDROID / APPLE	56 / 57
IOT-BOX UND MODBUS-RTU	VORTEILE AUF EINEN BLICK	58 / 59
ABLUF UND ZULUF	PRAXISBEISPIEL	60 / 61
SPIROMATERIALIEN	SCHALUNGSBÖGEN/SPIRALFALZROHRE/NIPPEL/U.W.	62 – 71
ANSCHLUSS-SCHEMA	ÜBERBLICK – MIT- UND OHNE ZUSATZREGISTER	72
SCHALT-SCHEMA	SCHALT-SCHEMA + ZIRKULATIONSLEITUNG	73
LIEFERUMFANG	ZUBEHÖR	74
KUNDENSERVICE & SUPPORT	TECHNISCHE BERATUNG / HELP-LINE	75

## Hinweis

Die in dieser Broschüre enthaltenen Produktinformationen können aufgrund ständiger Weiterentwicklung abweichen und sind somit nicht garantiert. Ausstattungsmerkmale gelten nicht als vertragliche Zusicherungen bezüglich der Beschaffenheit und Funktion der Produkte. Wichtige Eigenschaften zur Ausstattung und Leistung können sich zwischenzeitlich verändert haben oder sind ersatzlos weggefallen. Über die zur Zeit gültigen Produktspezifikationen informieren Sie sich bitte bei unseren technischen Beratern. Die Darstellungen der Bilder sind Anwendungsbeispiele und müssen für den konkreten Praxisfall explizit abgeklärt werden. Unsere Fachleute bzw. Installationspartner beraten Sie gerne.

# DEKOBOILER

AUTO MODE OFF  
16:50  
HOT WATER 59°C  
WATER 31°C



CLOCK

TIMER



MODE

- ▶ Wenig Platzbedarf durch kompakte Dimensionen
- ▶ Sehr leise im Betrieb
- ▶ Entfeuchtet Kellerräume und schützt so ihre Bausubstanz

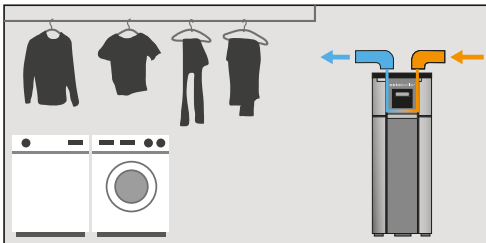

### WASCHKÜCHE

» Trocknen und lüften

1. Wäschetrocknung in der Waschküche
2. Lüftung des Wäscheraums (hygienisches Ein-Rohr-System)

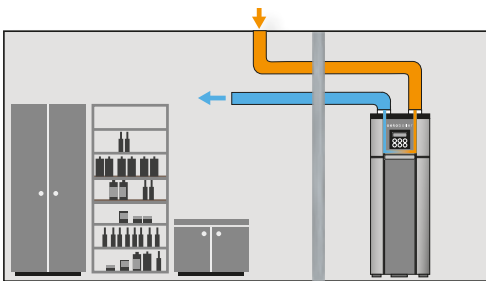

### KELLER

» Kühlen und trocknen

1. Vorratsraum- oder Weinkellerkühlung (konstante Temperatur)
2. Umwälzung und Ausscheidung von feuchter Luft

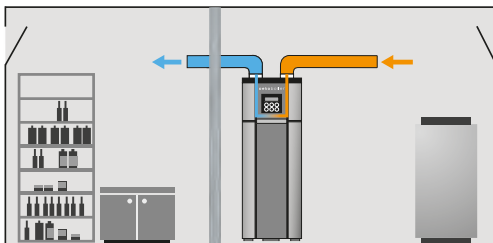

### HEIZUNGSRAUM

» Kühlen und trocknen

1. Vorratsraum- oder Weinkellerkühlung (konstante Temperatur)
2. Abfuhr, Umsetzung und Lüftung der warmen Heizungsraumluft

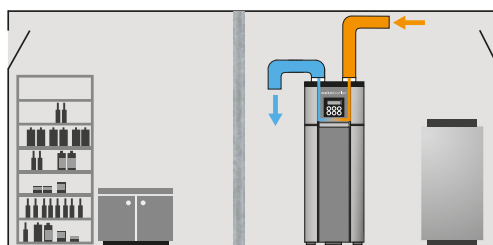

### TECHNIKRUM

» Abwärme nutzen

1. Lüftung des warmen Technikraumes durch zusätzlich generierte Umluft und durch den Anzug von Frischluft
2. Warmwasseraufbereitung aus Abwärme von PV Wechselrichter, Batteriewechselrichter, Server und Technikraumluft

## Raumfläche und Raumvolumen

Die erforderliche Raumfläche liegt zwischen 2 – 4 m<sup>2</sup>. Das nötige Raumvolumen kann durch die Verrohrung bei der Zuluft aus anderen Räumen erweitert werden. Das Luftvolumen kann auch durch ein Lüftungsgitter in der Technikraumtüre erweitert werden. Für einen inwendigen Betrieb wird ein Luftvolumen von ca. 20 m<sup>3</sup> (150 L – 300 L) und ein Luftvolumen von 30 m<sup>3</sup> (350 L – 450 L) benötigt. Unsere technischen Berater unterstützen Sie gerne kompetent und kostenlos, um eine für Sie individuell ausgerichtete Lösung zu finden.

Die Brauchwasser-Erwärmung ist ein nicht zu unterschätzender Teil des Energieverbrauchs im Haushalt. Hier ist mit einem geringem Aufwand ein grosses Potenzial für die Kosten- und CO<sub>2</sub> Einsparung vorhanden.

An folgenden Einsatzbeispielen möchten wir das Potenzial aufzeigen, welches in den aufgezeigten Massnahmen schlummert. Die Zahlen machen deutlich, dass nicht immer eine grosse Investition notwendig ist, um etwas zu bewegen. Hinzu kommt, dass Nebeneffekte entstehen, die auch noch Energie und Kosteneinsparungen zur Folge haben.

**EINSATZBEISPIEL:**

- **Ersatz des alten Elektroboilers durch einen Oekoboiler**

**AUSTAUSCH DES ALTEN ELEKTROBOILERS DURCH EINEN MODERNEN OEKOBOILER**

**Niedrige Kosten – schnell amortisiert!**

Eine Massnahme mit hohem Einsparungspotenzial und verhältnismässig geringem Aufwand. Die Einsparung macht sich deutlich auf der Stromrechnung bemerkbar. Daraus resultiert einerseits eine Kostenreduktion und andererseits eine grosse Einsparung an CO<sub>2</sub>-Emissionen, welche die Umwelt schont. Man kann also von einer «Win-Win Situation» sprechen.

**EINSATZBEISPIEL:**

- **Entkopplung der Brauchwasser-Erwärmung von der Öl- oder Gasheizung**

**BRAUCHWASSER-ERWÄRMUNG VON DER ÖL- ODER GASHEIZUNG ENTKOPPELN**

**Grosses CO<sub>2</sub>-Einsparpotenzial**

Diese Massnahme hat ein grosses Einsparpotenzial an CO<sub>2</sub>. Die Einsparung macht sich auf der Rechnung des Öl-Lieferanten bemerkbar: ca. 400 bis 500 Liter weniger Ölverbrauch pro Jahr werden bei einem 4-Personenhaushalt benötigt. Unter dem Strich resultieren geringere Kosten. Wird der Oekoboiler ausschliesslich mit dem schweizer Strommix betrieben, so wird gegenüber Öl bis zu **10-mal** oder Gas bis zu **9-mal weniger CO<sub>2</sub>** verursacht. Sobald Ökostrom oder die eigene PV-Anlage dazu kommen reduziert sich der CO<sub>2</sub> Footprint nochmals.

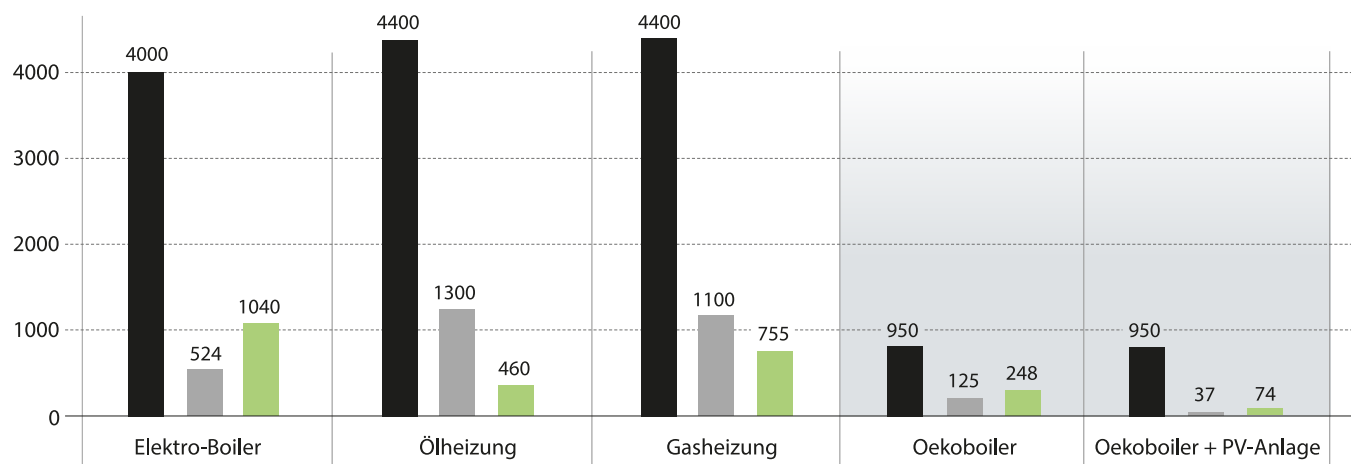
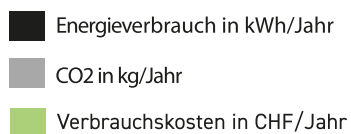

Spezifischer Emissionsfaktor Öl 265 g/kWh, Gas 250 g/kWh, Strommix 131 g CO<sub>2</sub>/kWh.

Strompreis: 26 Rp./kWh  
 Einspeisevergütung: 7 Rp./kWh  
 Gaspreis: 17 Rp./kWh  
 Ölpreis: 104 Rp./L

Wirkungsgrad bei NT-Kessel: 90%  
 Effizienz der Wärmepumpe (COP) 4,2  
 Solare Deckung mit PV-Funktion 70%

Die dargestellten Werte stammen aus der Quelle [www.co2.myclimate.org](http://www.co2.myclimate.org)



## EIGENEN STROM SINNVOLL NUTZEN

**Kombination: Stromerzeugung auf dem eigenen Dach, zur Verwertung mit der PV Steuerung und die daraus folgende Erzeugung von Warmwasser im Oekoboiler.**

Wer schon eine Photovoltaikanlage zur eigenen Stromerzeugung auf dem Dach besitzt oder sich überlegt eine PV-Anlage zu realisieren, kann mit der cleveren PV-Steuerung des Oekoboilers den Eigenverbrauch optimieren und automatisiert steuern.

## FEUCHTER KELLER?

### Nicht mit dem Oekoboiler!

Muffiger Geruch, feuchte Wände und ständig laufende Entfeuchter gehören im Keller oft zum Alltag. Der Oekoboiler schafft hier Abhilfe und verbessert ganz nebenbei das Raumklima. Durch seine innovative Arbeitsweise entzieht er der Umgebungsluft Feuchtigkeit und senkt die Luftfeuchtigkeit spürbar.

Viele Kundinnen und Kunden benötigen nach der Installation keinen zusätzlichen Entfeuchter mehr – das sorgt für ein angenehmeres Klima und reduziert den Stromverbrauch sowie die Kosten.



Der Oekoboiler ist im Solarmanager hinterlegt und damit schnell integrierbar. Die Anbindung erfolgt über Modbus RTU (RS-485, 2 Draht) am Connect 2; danach wird der Oekoboiler im Webinterface hinzugefügt. Für den PV-Betrieb empfiehlt sich der Bereich Solar mit "tarifoptimiert", Überschuss-Start sowie einer minimalen Einschaltleistung von 1'200 W. Nach kurzer Zeit erscheint der Status "verbunden". Im Dashboard wird die aktuelle Temperatur und der Temperaturverlauf angezeigt.

## INTELLIGENTE PV-INTEGRATION

Kombination mit der Stromerzeugung vom eigenen Dach – einfach durch integrierte PV-Steuerung.

Mit einer Photovoltaikanlage kann der Eigenverbrauch im Verbund mit einer cleveren PV- oder Haussteuerung optimiert genutzt und zudem automatisch gesteuert werden.

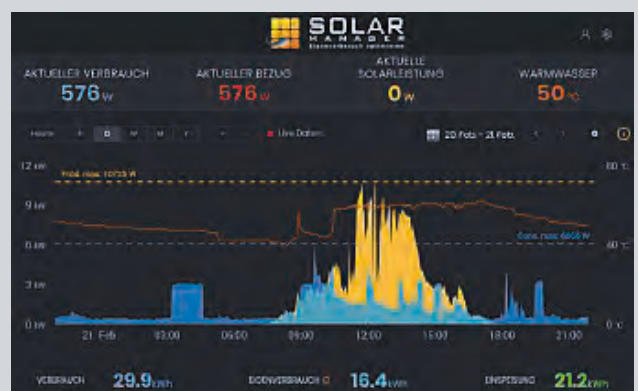

## Isolation bedeutet weniger Verlust und besseres Wärmerückhaltevermögen

Die Wärmeleitfähigkeit von Edelstahl ist um die Hälfte geringer, als die von emailliertem Stahl und deshalb auch ein guter Isolierwerkstoff. Somit verliert der Oekoboiler deutlich weniger Wärme über die Hülle. Dies optimiert schon bei der Erwärmungsphase die Laufzeit und verringert den Verlust um ein Vielfaches. Natürlich ist der Edelstahlkessel aussen (wie alle Boiler) noch zusätzlich mit einer Isolationsschicht überzogen.

## Edelstahl ist umweltfreundlich, hygienisch und nachhaltig

Edelstahl ist immer wieder recyclebar und verhält sich gegenüber der Umwelt oder bei Wasserkontakt neutral. Es gibt kein Verschleiss von Teilen, welche die Zusammensetzung des Wassers verändern könnten. Edelstahl hat eine gute Korrosionsbeständigkeit, somit ist praktisch kein Rosten mehr möglich. Edelstahl sorgt auch für einen guten Schutz vor Legionellen und reduziert das Risiko von Kalkablagerungen in den Behältern.



## Bezeichnungen von Edelstahl und ihre Bedeutung

- V2A** Rostfreier Chromnickelstahl. Er hat eine hohe chemische Beständigkeit gegen Wasser sowie verdünnte Säuren.
- V4A** Rostfreier Chromnickelstahl, mit zusätzlich 2 % Molybdän legiert, ist widerstandsfähiger gegen Korrosion in salzhaltigen Medien. Je nach Wasserqualität oder der Nutzung einer Wasserenthärtungsanlage auf Salzbasis, kann diese Legierung vorteilhaft sein.

## Was zeichnet den Oekoboiler aus?

- ▶ Niedrige Investitions- und Betriebskosten
- ▶ Einzigartige Garantieleistungen (z.B. 10 Jahre auf den Wasserspeicher)
- ▶ Tiefe Schalleistungswerte, somit leise im Betrieb
- ▶ Edelstahlboiler
- ▶ Steckerfertiges Kompaktgerät und einfache Installation
- ▶ Komfortable Anwendung durch einfaches Bedienungsfeld, integrierte Zeitschaltuhr oder über die Smart-Life-App bedienbar
- ▶ PV-Funktion für Eigenverbrauchsoptimierung, WLAN und Modbus-RTU Schnittstelle
- ▶ Solarmanager kompatibel
- ▶ Warmwassertemperatur max. 70° C
- ▶ Hochwertige Komponenten für Langlebigkeit und hohe Effizienz
- ▶ Entfeuchtet Kellerräume und schützt die Bausubstanz
- ▶ Automatische Legionellenschaltung für hygienisches Wasser
- ▶ Geprüft durch namhafte europäische Prüfinstitute



## Anwendung:

Vom Einfamilienhaus bis hin zum Mehrfamilienhaus ist der Oekoboiler die Lösung für eine effiziente Brauchwasser Erwärmung.

Die Auswahl des richtigen Modells ist von verschiedenen Faktoren abhängig: Personenanzahl bei Vollbelegung, Einbausituation, Leitungssystem, Zirkulationsleitung, Speicherung von PV-Überschuss, etc.

Für die richtige Produktevaluation stehen Ihnen unsere Spezialisten jederzeit, unverbindlich und kostenlos zur Verfügung.

## R32 Kältemittel – Symbiose von Ökologie und Ökonomie

Oekoboiler will die bestmögliche und effizienteste Lösung für die Erwärmung von Brauchwasser gewährleisten.

Oekoboiler hat den neuartigen, ökonomisch wie ökologisch top effizienten Wärmekreislauf mit dem Kältemittel R32 im Einsatz. Somit entsprechen wir allen umwelt- so wie energietechnischen Ansprüchen nach neuestem Standard.

Oekoboiler verwendet in fast allen Modellen das **Kältemittel R32**, welches umweltschonend und effizient für die Brauchwasser-Erwärmung eingesetzt wird. Dadurch wurden weitere Fortschritte in Sachen Effizienz erlangt.

Die COP Werte aller Produkte konnten noch einmal gesteigert werden.

Der COP-Wert oder auch «Coefficient of Performance» genannt, gibt das Verhältnis der durch die Wärmepumpe erzeugten Wärme zu der dazu nötigen Antriebsenergie (Strom) an.

## Wichtige Kältemittel in der Klimakälte

Kältemittel	GWP	Volumenstrom-bezogene Kälteleistung (kJ/m³)	Temperaturbereich einer wirtschaftlichen Abwärmenutzung (°C)	Praktischer Grenzwert (kg/m³)	Sicherheitsklasse	Toxizität (ATEL/ODL)	Brennbarkeit (LFL)
Synthetische, in der Luft stabile Kältemittel							
R32*	675	5300	35 – 45 (max. 55)	0,061	A2L	gering	schwer entflammbar
R134a**	1430	2050	30 – 40 (max. 75)	0,25	A1	gering	nicht entflammbar

\*R32 ist das modernste und ohne Auflagen einsetzbare Kühlmittel und hat einen GWP von 675

\*\*R134a ist ein starkes Treibhausgas, mit einem GWP (Global Warming Potential)-Wert von 1430

Oekoboiler hat sich bewusst für den Einsatz eines modernen Kältemittels mit einem tieferen GWP-Wert entschieden, was einen positiven Einfluss auf die Umwelt hat. Damit wird eine höhere Effizienz erreicht und gleichzeitig der GWP Wert halbiert, welcher in der Gesamtbetrachtung des Systems erheblich ist.

Die Effizienz der Oekoboiler ist bis auf 55°C gegenüber den Vorgänger Modellen so stark gestiegen, dass schlussendlich und trotz des Kombi-Betriebes ab 55°C mit dem Heizstab (z.B. -60°C), der Stromverbrauch bei den Geräten mit dem **R32 Kreislauf immer noch wesentlich besser ist als mit einem herkömmlichen Kältemittel**. Dies ist auf die starke Produkteneuentwicklung, die enorme Steigerung der Effizienz und dem damit ausgedrückten besseren COP Wert zurückzuführen.

## Was heisst das für den Einsatz des Oekoboilers?

Die Zieltemperatur im reinen **Wärmepumpenbetrieb liegt bei 55 Grad** bei einer Anschlussleistung von 700 W. Temperaturen über 55 Grad werden mit dem Notheizstab (700W) erzeugt.



Wir tragen Sorge zur Umwelt und setzen uns für ein nachhaltiges Klima ein



Sustainable Technologies

Bei allen Modellen sind folgende Funktionen standardmässig verbaut:

- ✓ Anschluss für die Zirkulationsleitung
- ✓ Noheizstab in Keramikhülle  
(konventioneller Heizstab bei Modell 02/150)
- ✓ Service-Flansch  
(nicht bei 02 / 150 L)
- ✓ WLAN fähige Steuerung
- ✓ PV-Funktion Smart Grid Ready

Tank- volumen in Liter	Modell	Art. Nr.	COP nach EN 16147	Elektrische Anode	Magnesium- Backup- Anode	Tank- material	Zusatz- register	Direkt- ventilation
<b>150</b>	OEKOBOILER 02 / 150 L	488 150 002	COP 5,21	✓	✓	V2A		
	OEKOBOILER 04 / 150 L	488 150 004	COP 5,21	✓	✓	V4A		
<b>200</b>	OEKOBOILER 04 / 200 L	488 204 004	COP 5,21	✓	✓	V4A		
<b>250</b>	OEKOBOILER 04 / 250 L	488 250 004	COP 5,21	✓	✓	V4A		
<b>300</b>	OEKOBOILER 02 / 300 L	488 302 002	COP 5,28	✓	✓	V2A		
	OEKOBOILER 02D / 300 L	488 304 012	COP 5,28	✓	✓	V2A		✓
	OEKOBOILER 04 / 300 L	488 302 004	COP 5,28	✓	✓	V4A		
	OEKOBOILER 04R / 300 L	488 300 004R	COP 5,28	✓	✓	V4A	✓	
	OEKOBOILER 04D / 300 L	488 300 004	COP 5,28	✓	✓	V4A		✓
	OEKOBOILER 04DR / 300 L	488 300 004DR	COP 5,28	✓	✓	V4A	✓	✓
<b>350</b>	OEKOBOILER 04 / 350 L	488 350 004	COP 5,14	✓	✓	V4A		

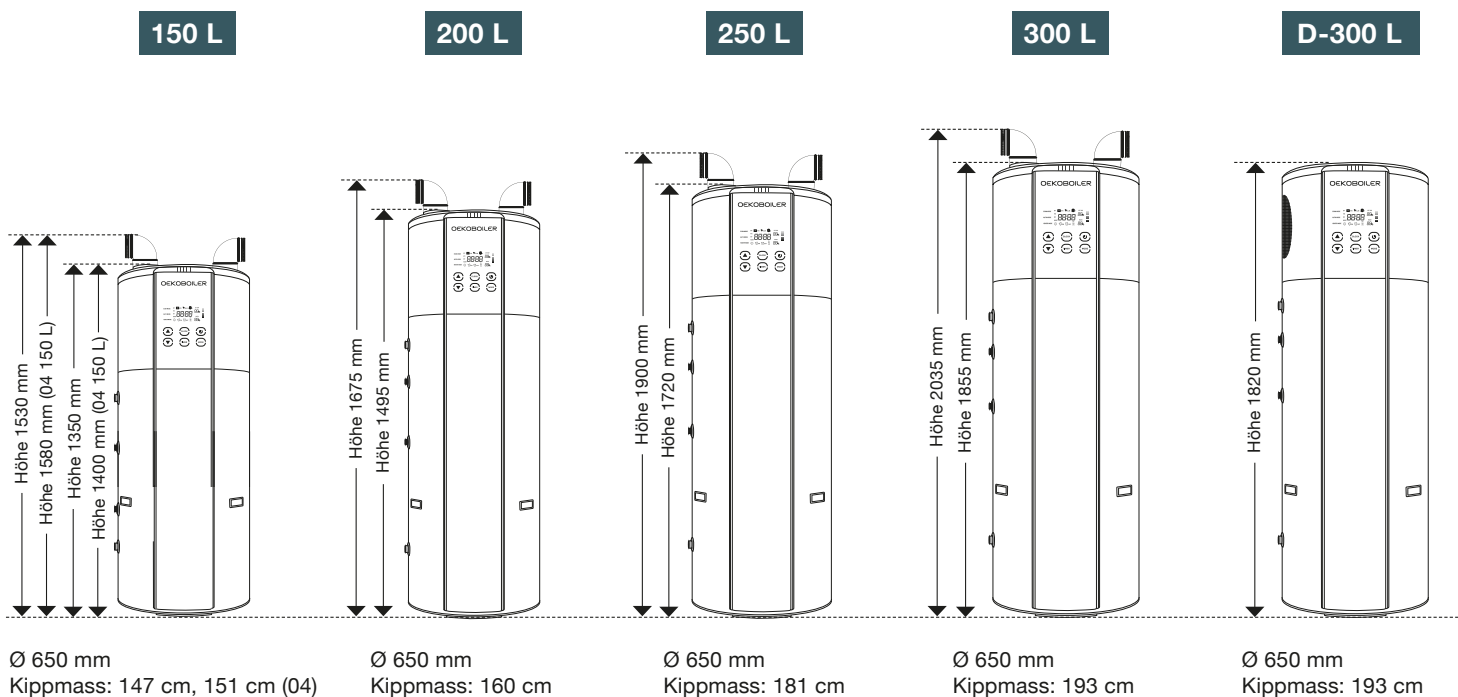

Tankvolumen in Liter	Modell	Art. Nr.	COP nach EN 16147	Elektrische Anode	Magnesium-Backup-Anode	Tankmaterial	Zusatzregister	Direktventilation
400	OEKOBOILER 04 / 400 L	488 400 004	COP 5,14	✓	✓	V4A		
	OEKOBOILER 04R / 400 L	488 400 004R	COP 5,14	✓	✓	V4A	✓	
450	OEKOBOILER 02 / 450 L	488 450 004	COP 5,14	✓	✓	V2A		
	OEKOBOILER 03 / 450 L	488 452 003	COP 5,14	✓	✓	V2A	✓	
	OEKOBOILER 04 / 450 L	488 452 004	COP 5,14	✓	✓	V4A		
	OEKOBOILER 04R / 450 L	488 450 004R	COP 5,14	✓	✓	V4A	✓	

Bei uns finden Sie die breiteste Auswahl an unterschiedlichen Modellen für jeden Bedarf.

Vom Einfamilienhaus bis hin zum Mehrfamilienhaus ist der OekoBoiler die Lösung für eine effiziente Brauchwasser Erwärmung. Die Auswahl des richtigen Modells ist von verschiedenen Faktoren abhängig. Für die richtige Produktevaluation stehen Ihnen unsere Spezialisten jederzeit gerne, unverbindlich und kostenlos zur Verfügung.

Der OekoBoiler kann bei adäquater Lufttemperatur und im Kombi-Betrieb eine Zieltemperatur von bis zu 70 Grad erreichen. Der Notheizstab kann bei Bedarf jederzeit zugeschaltet werden.

**COP** COP steht für „Coefficient of Performance“ und bezeichnet die Effizienz der Wärmepumpe. Er gibt das Verhältnis von Wärmeleistung und der dazu erforderlichen Antriebsenergie (Strom) an. Dieser Wert wird unter Standardtestbedingungen gemessen (A20/W10-55). OekoBoiler ist führend in Sachen Effizienz.

**V2A** Rostfreier Chromnickelstahl. Er hat eine hohe chemische Beständigkeit gegen Wasser sowie verdünnte Säuren.

**V4A** Rostfreier Chromnickelstahl, mit zusätzlich 2% Molybdän legiert, ist widerstandsfähiger gegen Korrosion in salzhaltigen Medien. Je nach Wasserqualität oder der Nutzung einer Wasserenthärtungsanlage auf Salzbasis, kann diese Legierung vorteilhaft sein.

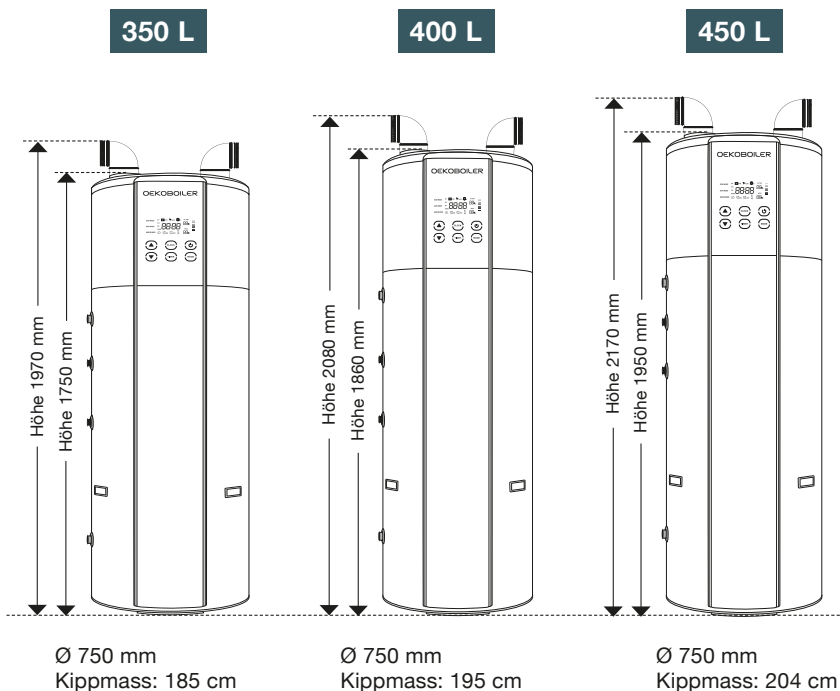

Unsere Produktinformationen werden regelmässig aktualisiert. Dennoch können sich Ausstattungsmerkmale und technische Details im Zuge der Weiterentwicklung ändern. Die genannten Angaben verstehen sich daher ohne Garantie und stellen keine zugesicherten Eigenschaften dar. Verbindlich sind ausschliesslich die aktuell gültigen Produktspezifikationen, zu denen Ihnen unsere technischen Berater gerne Auskunft geben.



STANDMODELLE PVE

Tank- volumen in Liter	Modell	Art. Nr.	COP nach EN 16147	Elektrische Anode	Magnesium- Backup- Anode	Tank- material
<b>300</b>	OEKOBOILER 04 PVE / 300 L	488 302 004PVE	<b>COP 5,28</b>	✓	✓	V4A
<b>350</b>	OEKOBOILER 04 PVE / 350 L	488 350 004PVE	<b>COP 5,14</b>	✓	✓	V4A
<b>400</b>	OEKOBOILER 04 PVE / 400 L	488 400 004PVE	<b>COP 5,14</b>	✓	✓	V4A
<b>450</b>	OEKOBOILER 04 PVE / 450 L	488 452 004PVE	<b>COP 5,14</b>	✓	✓	V4A

**NEU!**

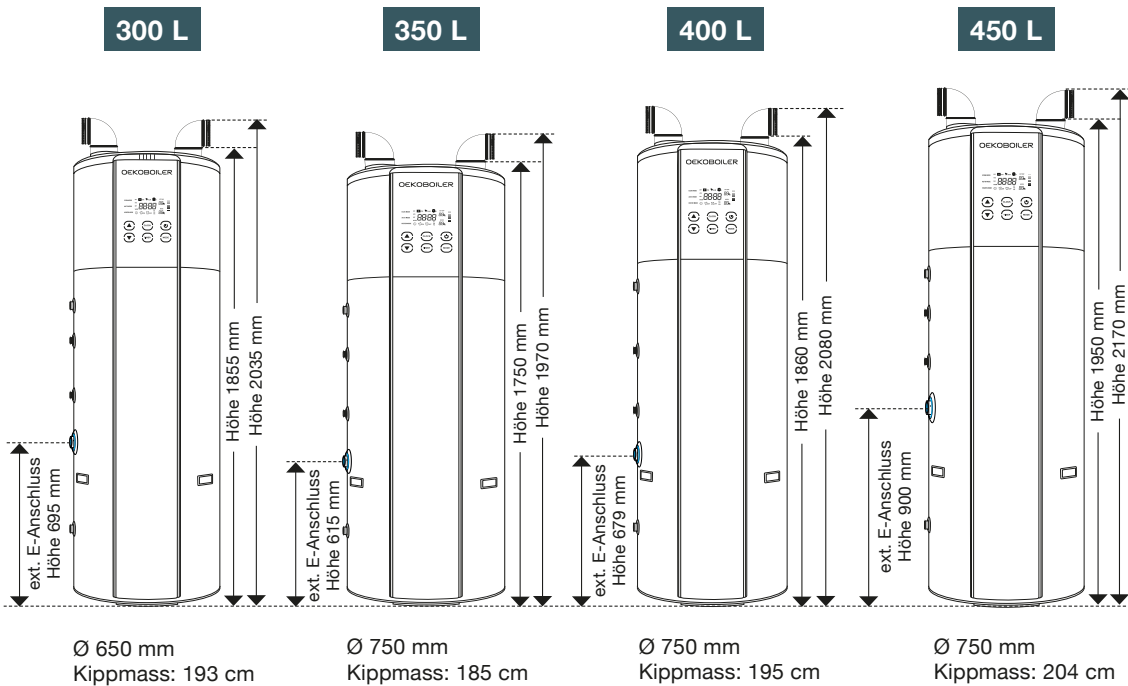

Die Modelle sind auf der linken Seite mit einem zusätzlichen 1 1/2 Zoll Stutzen versehen für die Aufnahme eines Heizeinsatzes, welcher direkt mit der PV-Anlage oder dem Energie-Management-System gekoppelt werden kann.



Kompatibel mit Askoheat und MyPV Heizeinsätzen welche mit dem OekoBoiler gleich mitbestellt werden können. Die Leistung des Heizeinsatzes darf 3KW nicht überschreiten.

WAND-BOILER

Tank- volumen in Liter	Modell	Art. Nr.	COP nach EN 16147	Magnesium- Backup- Anode	Tank- material
<b>80</b>	Wandboiler OB-02V / 80 L	488 080 002	<b>COP 2,8</b>	✓	Stahl emailliert
<b>100</b>	Wandboiler OB-02V / 100 L	488 100 002	<b>COP 2,8</b>	✓	Stahl emailliert

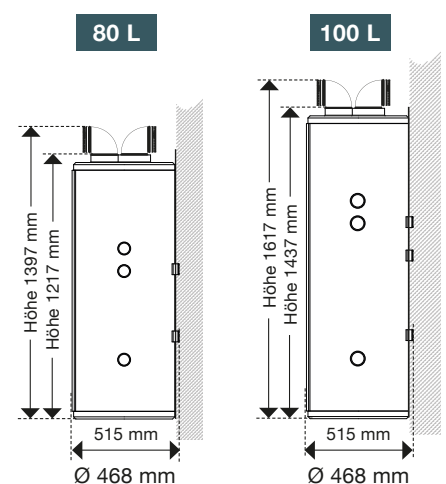

MODELL	OEKOBOILER 02 150 LITER
<b>BESCHREIBUNG</b>	<b>V2A Edelstahl Wärmepumpenboiler</b>
Eingangsleistung WP-Aggregat	Wärmepumpe 0.75 kW
Gesamtanschlussleistung	3.2 kW
Stromversorgung/Anschlusskabel mit Stecker	230 V/50 Hz – 13 A / 3 x 1.5 mm <sup>2</sup>
Kompressor	Panasonic / Rotary
Notheizstab (Elektroeinsetzung)	2.0 kW
Maximale Wassertemperatur	70°C
Maximale Wassertemperatur WP	55°C
Kältemittel (nicht meldepflichtig)	R32 / 750 g
<b>Leistungskoeffizient COP nach EN 16147</b>	<b>Wärmepumpe 5,21</b>
Lärmpegel	46 dB
<b>WASSERTANK AUS EDELSTAHL</b>	
Material Wassertank	Edelstahl SUS 304 / V2A
Isolationsdicke PU	50 mm
Druckleistung	0.7 MPa
Maximaldruck	1.2 MPa
<b>HEIZLEISTUNG UND KONDENSATOREN</b>	
Kondensatormaterial	Edelstahl SUS 316 / V4A
Zusatzregister / Solarregister	-
<b>LÜFTUNGSSYSTEM INFORMATION</b>	
Luftkanalgrösse	Ø153 mm (reduzierbar auf 150 mm)
Luftvolumenstrom	450 m <sup>3</sup> /h / 7.07 m/s / 30 Pa.
<b>WEITERE TECHNISCHE ANGABEN</b>	
Arbeitsbereich mit Elektroeinsetzungunterstützung	>-15°C
Arbeitsbereich ohne Elektroeinsetzungunterstützung	>0°C
Legionellenschaltung	14 täglich – automatisch hinterlegt
Korrosionsschutz	Elektrische Anode und Magnesium Anode (backup)
Höhe Temperatursensor im Wassertank	520 mm
Gewicht	76 kg

Passendes Zubehör zum abgebildeten Modell

**Schalungsbogen**

- In SAFE Ausführung
- Verzinkt

Art.Nr. 150 007

Ø153 mm

Reduziert 153 > 150 mm

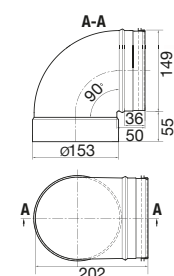

- In SAFE Ausführung
- Mit Armaflex vorisoliert, 13 mm

Art.Nr. 150 014

Ø153 mm

Reduziert 153 > 150 mm

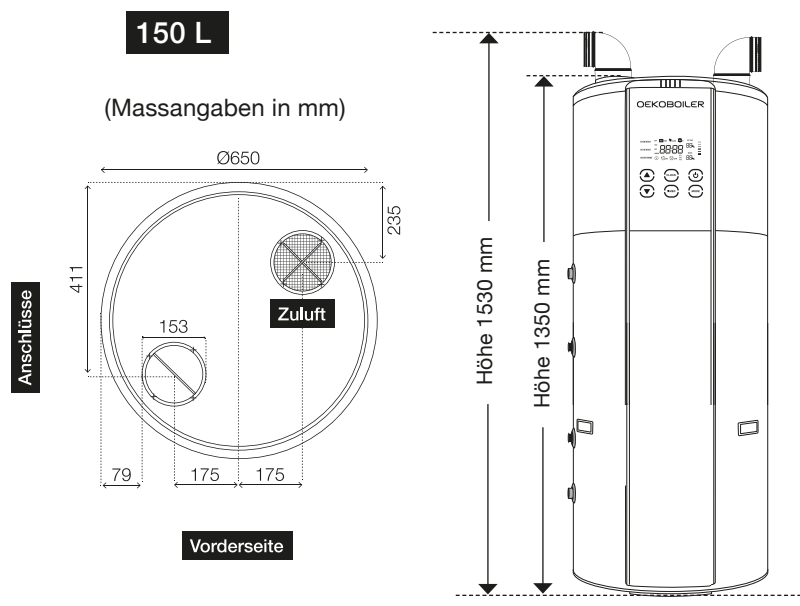
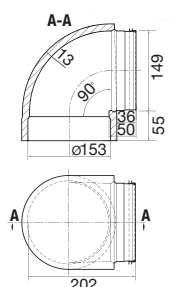

Modell	Art. Nr.	COP nach EN 16147	Elektrische Anode	Magnesium-Backup-Anode	Tankmaterial	Zusatzregister	Direktventilation
OEKOBOILER 02 / 150 L	488 150 002	<b>COP 5,21</b>	✓	✓	V2A		

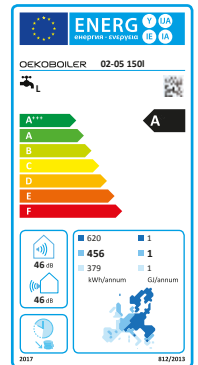

Frontansicht

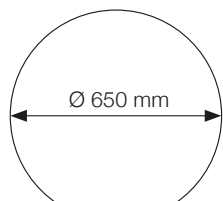

Grundriss

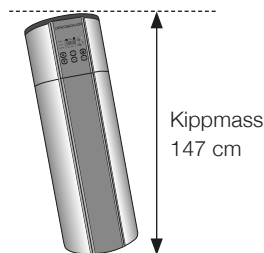

Kippmass  
147 cm



MODELL	OEKOBOILER 04 150 LITER
<b>BESCHREIBUNG</b>	<b>V4A Edelstahl Wärmepumpenboiler mit Serviceflansch</b>
Eingangsleistung WP-Aggregat	Wärmepumpe 0.75 kW
Gesamtanschlussleistung	3.2 kW
Stromversorgung/Anschlusskabel mit Stecker	230 V/50 Hz – 13 A / 3 x 1.5 mm <sup>2</sup>
Kompressor	Panasonic / Rotary
Notheizstab (Elektroeinsetzung)	1.2 kW
Maximale Wassertemperatur	70°C
Maximale Wassertemperatur WP	55°C
Kältemittel (nicht meldepflichtig)	R32 / 750 g
<b>Leistungskoeffizient COP nach EN 16147</b>	<b>Wärmepumpe 5,21</b>
Lärmpegel	46 dB
<b>WASSERTANK AUS EDELSTAHL</b>	
Material Wassertank	Edelstahl SUS 304 / V4A
Isolationsdicke PU	50 mm
Druckleistung	0.7 MPa
Maximaldruck	1.2 MPa
<b>HEIZLEISTUNG UND KONDENSATOREN</b>	
Kondensatormaterial	Edelstahl SUS 316 / V4A
Zusatzregister / Solarregister	-
<b>LÜFTUNGSSYSTEM INFORMATION</b>	
Luftkanalgrösse	Ø153 mm (reduzierbar auf 150 mm)
Luftvolumenstrom	450 m <sup>3</sup> /h / 7.07 m/s / 30 Pa.
<b>WEITERE TECHNISCHE ANGABEN</b>	
Arbeitsbereich mit Elektroeinsetzungunterstützung	>-15°C
Arbeitsbereich ohne Elektroeinsetzungunterstützung	>0°C
Legionellenschaltung	14 täglich – automatisch hinterlegt
Korrosionsschutz	Elektrische Anode und Magnesium Anode (backup)
Höhe Temperatursensor im Wassertank	520 mm
Gewicht	76 kg

Passendes Zubehör zum abgebildeten Modell

Schalungsbogen

- In SAFE Ausführung
- Verzinkt

Art.Nr. 150 007

Ø153 mm

Reduziert 153 > 150 mm

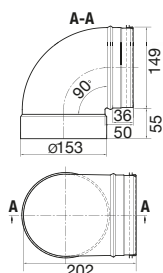

- In SAFE Ausführung
- Mit Armaflex vorisoliert, 13 mm

Art.Nr. 150 014

Ø153 mm

Reduziert 153 > 150 mm

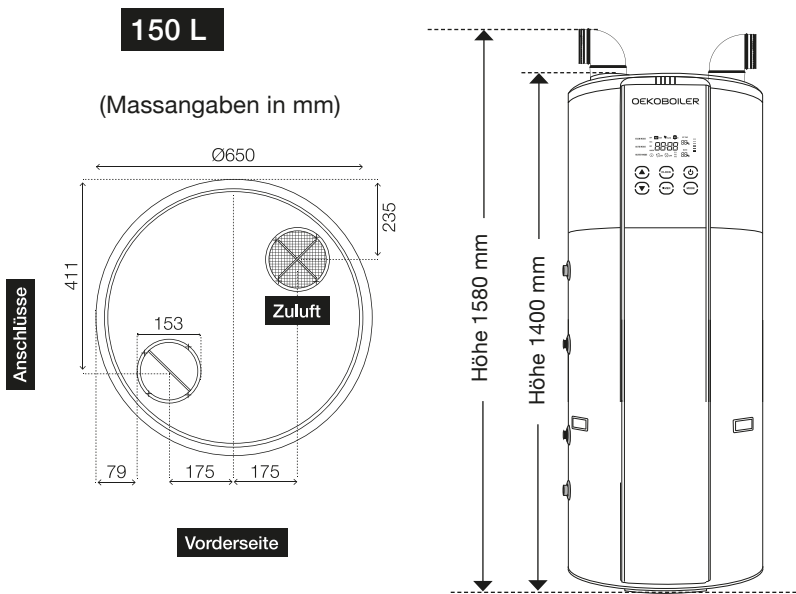
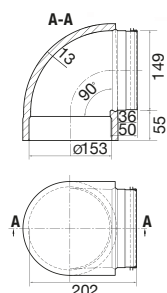

Modell	Art. Nr.	COP nach EN 16147	Elektrische Anode	Magnesium-Backup-Anode	Tankmaterial	Zusatzregister	Direktventilation
OEKOBOILER 04 / 150 L	488 150 004	<b>COP 5,21</b>	✓	✓	V4A		

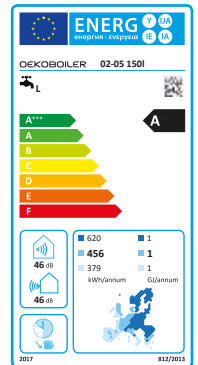

Frontansicht

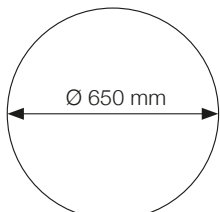

Grundriss

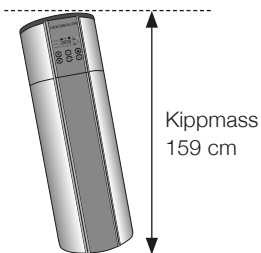

Kippmass  
159 cm



MODELL	OEKOBOILER 04 200 LITER
<b>BESCHREIBUNG</b>	<b>V4A Edelstahl Wärmepumpenboiler</b>
Eingangsleistung WP-Aggregat	Wärmepumpe 0.75 kW
Gesamtanschlussleistung	2.4 kW
Stromversorgung/Anschlusskabel mit Stecker	230 V/50 Hz – 13 A / 3 x 1.5 mm <sup>2</sup>
Kompressor	Panasonic / Rotary
Notheizstab (Elektroeinsetzung)	1.2 kW
Maximale Wassertemperatur	70°C
Maximale Wassertemperatur WP	55°C
Kältemittel (nicht meldepflichtig)	R32 / 750 g
<b>Leistungskoeffizient COP nach EN 16147</b>	<b>Wärmepumpe 5,21</b>
Lärmpegel	46 dB
<b>WASSERTANK AUS EDELSTAHL</b>	
Material Wassertank	Edelstahl SUS 316 / V4A
Isolationsdicke PU	50 mm
Druckleistung	0.7 MPa
Maximaldruck	1.2 MPa
<b>HEIZLEISTUNG UND KONDENSATOREN</b>	
Kondensatormaterial	Edelstahl SUS 316 / V4A
Zusatzregister / Solarregister	-
<b>LÜFTUNGSSYSTEM INFORMATION</b>	
Luftkanalgrösse	Ø153 mm (reduzierbar auf 150 mm)
Luftvolumenstrom	450 m <sup>3</sup> /h / 7.07 m/s / 30 Pa.
<b>WEITERE TECHNISCHE ANGABEN</b>	
Arbeitsbereich mit Elektroeinsetzungunterstützung	>-15°C
Arbeitsbereich ohne Elektroeinsetzungunterstützung	>0°C
Legionellenschaltung	14 täglich – automatisch hinterlegt
Korrosionsschutz	Elektrische Anode und Magnesium Anode (backup)
Höhe Temperatursensor im Wassertank	965 mm
Gewicht	92 kg

Passendes Zubehör zum abgebildeten Modell

Schalungsbogen

- In SAFE Ausführung
- Verzinkt

Art.Nr. 150 007

Ø153 mm

Reduziert 153 > 150 mm

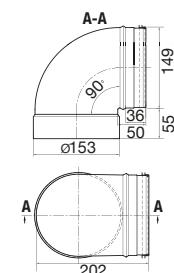

- In SAFE Ausführung
- Mit Armaflex vorisoliert, 13 mm

Art.Nr. 150 014

Ø153 mm

Reduziert 153 > 150 mm

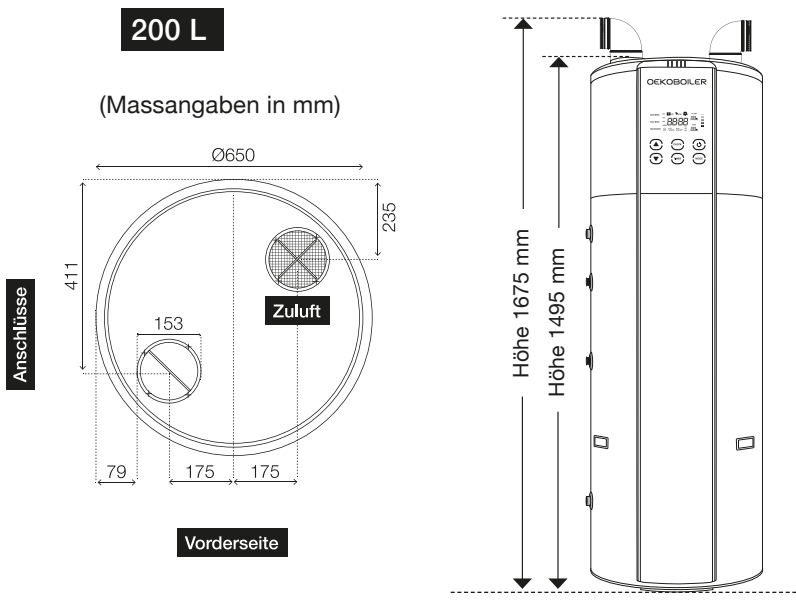
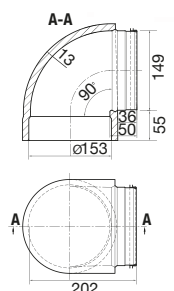

Modell	Art. Nr.	COP nach EN 16147	Elektrische Anode	Magnesium-Backup-Anode	Tankmaterial	Zusatzregister	Direktventilation
OEKOBOILER 04 / 200 L	488 204 004	<b>COP 5,21</b>	✓	✓	V4A		

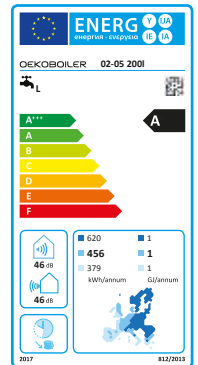

Frontansicht

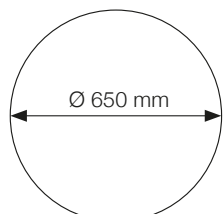

Grundriss

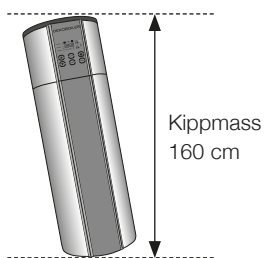

Kippmass  
160 cm

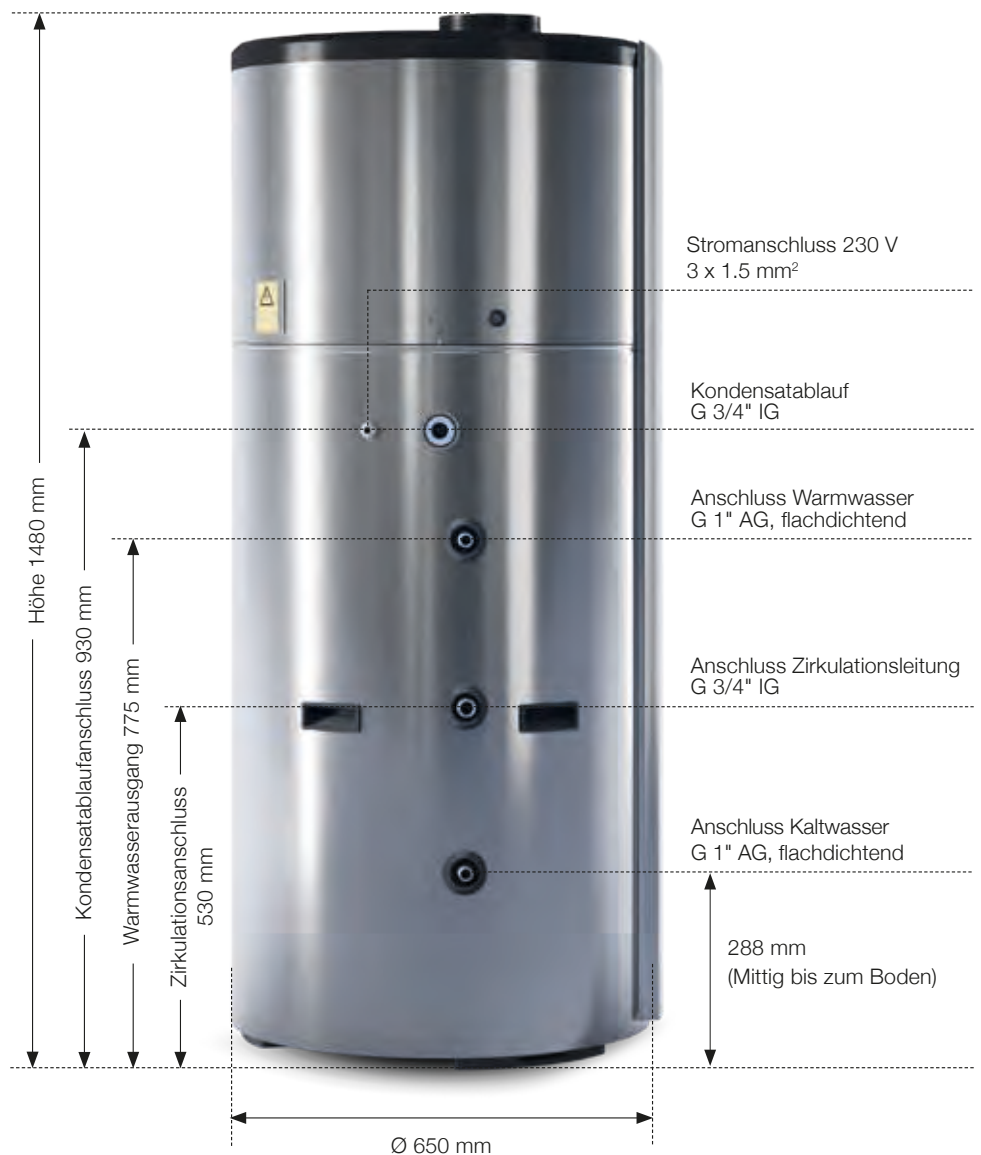

MODELL	OEKOBOILER 04 250 LITER
<b>BESCHREIBUNG</b>	<b>V4A Edelstahl Wärmepumpenboiler</b>
Eingangsleistung WP-Aggregat	Wärmepumpe 0.75 kW
Gesamtanschlussleistung	2.4 kW
Stromversorgung/Anschlusskabel mit Stecker	230 V/50 Hz – 13 A / 3 x 1.5 mm <sup>2</sup>
Kompressor	Panasonic / Rotary
Notheizstab (Elektroeinsetzung)	1.2 kW
Maximale Wassertemperatur	70°C
Maximale Wassertemperatur WP	55°C
Kältemittel (nicht meldepflichtig)	R32 / 750 g
<b>Leistungskoeffizient COP nach EN 16147</b>	<b>Wärmepumpe 5,21</b>
Lärmpegel	46 dB
<b>WASSERTANK AUS EDELSTAHL</b>	
Material Wassertank	Edelstahl SUS 316 / V4A
Isolationsdicke PU	50 mm
Druckleistung	0.7 MPa
Maximaldruck	1.2 MPa
<b>HEIZLEISTUNG UND KONDENSATOREN</b>	
Kondensatormaterial	Edelstahl SUS 316 / V4A
Zusatzregister / Solarregister	-
<b>LÜFTUNGSSYSTEM INFORMATION</b>	
Luftkanalgrösse	Ø153 mm (reduzierbar auf 150 mm)
Luftvolumenstrom	450 m <sup>3</sup> /h / 7.07 m/s / 30 Pa.
<b>WEITERE TECHNISCHE ANGABEN</b>	
Arbeitsbereich mit Elektroeinsetzungunterstützung	>-15°C
Arbeitsbereich ohne Elektroeinsetzungunterstützung	>0°C
Legionellenschaltung	14 täglich – automatisch hinterlegt
Korrosionsschutz	Elektrische Anode und Magnesium Anode (backup)
Höhe Temperatursensor im Wassertank	856 mm
Gewicht	92 kg

Passendes Zubehör zum abgebildeten Modell

**Schalungsbogen**

- In SAFE Ausführung
- Verzinkt

Art.Nr. 150 007

Ø153 mm

Reduziert 153 > 150 mm

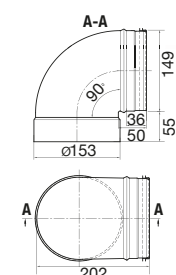

- In SAFE Ausführung
- Mit Armaflex vorisoliert, 13 mm

Art.Nr. 150 014

Ø153 mm

Reduziert 153 > 150 mm

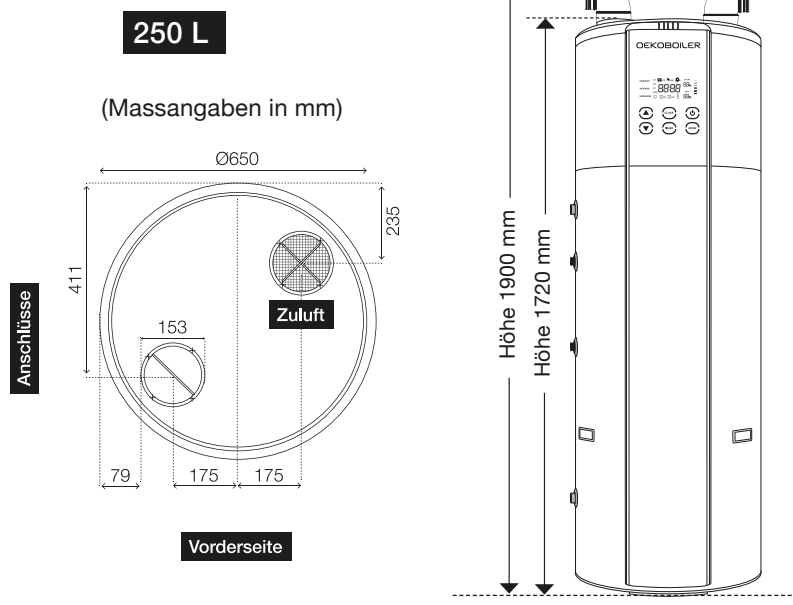
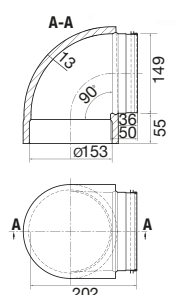

Modell	Art. Nr.	COP nach EN 16147	Elektrische Anode	Magnesium-Backup-Anode	Tankmaterial	Zusatzregister	Direktventilation
OEKOBOILER 04 / 250 L	488 250 004	<b>COP 5,21</b>	✓	✓	V4A		

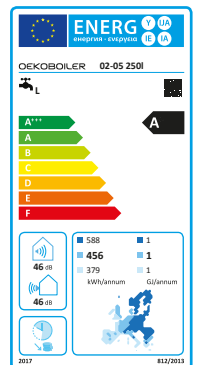

Frontansicht

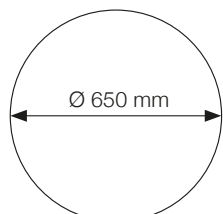

Grundriss

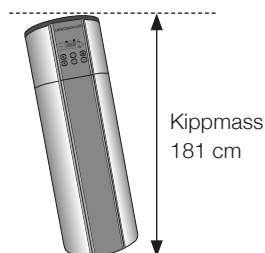

Kippmass  
181 cm

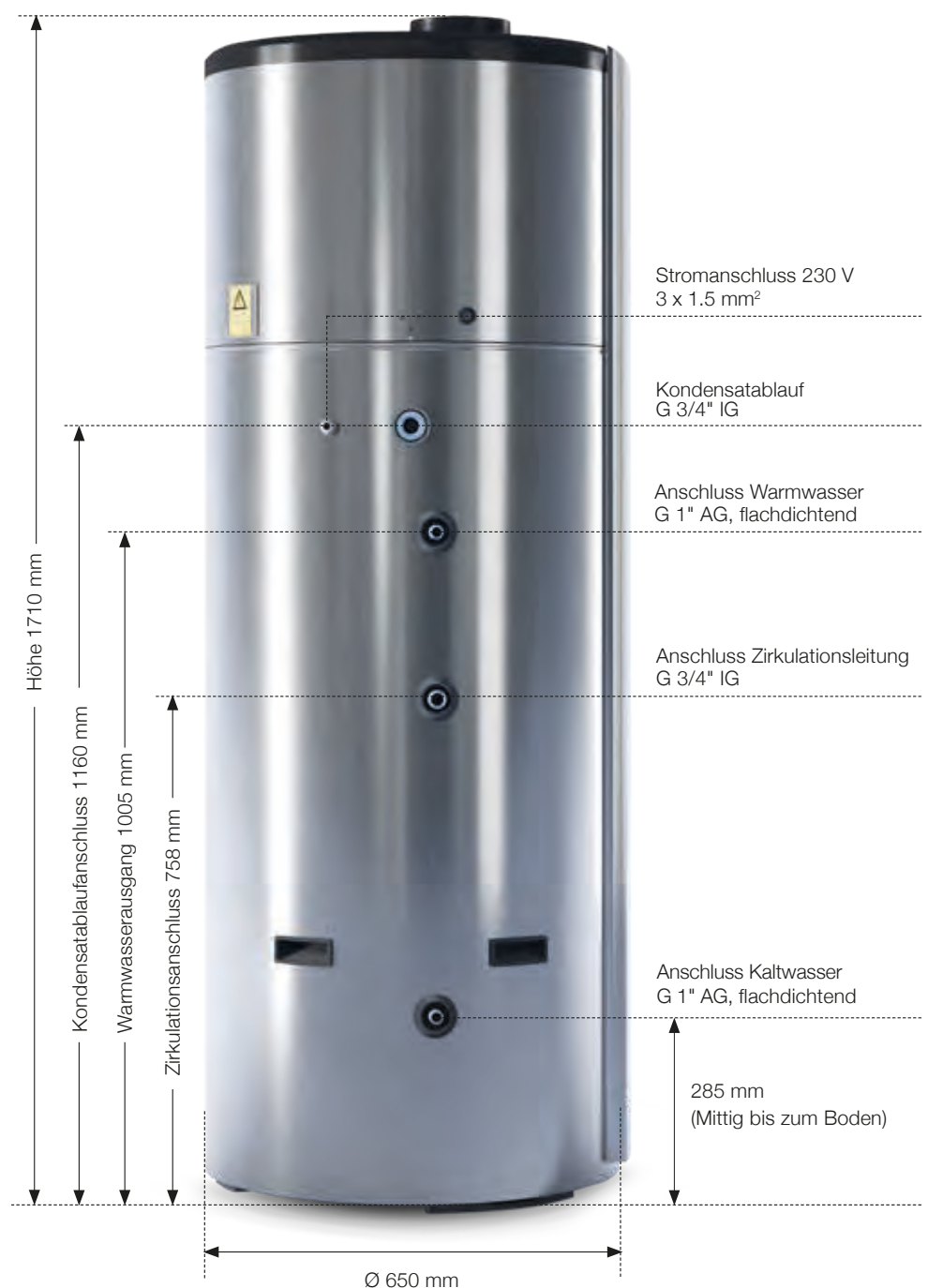

MODELL	OEKOBOILER 02 300 LITER
<b>BESCHREIBUNG</b>	<b>V2A Edelstahl Wärmepumpenboiler</b>
Eingangsleistung WP-Aggregat	Wärmepumpe 0.75 kW
Gesamtanschlussleistung	2.4 kW
Stromversorgung/Anschlusskabel mit Stecker	230 V/50 Hz – 13 A / 3 x 1.5 mm <sup>2</sup>
Kompressor	Panasonic / Rotary
Notheizstab (Elektroeinsetzung)	1.2 kW
Maximale Wassertemperatur	70°C
Maximale Wassertemperatur WP	55°C
Kältemittel (nicht meldepflichtig)	R32 / 750 g
<b>Leistungskoeffizient COP nach EN 16147</b>	<b>Wärmepumpe 5,28</b>
Lärmpegel	46 dB
<b>WASSERTANK AUS EDELSTAHL</b>	
Material Wassertank	Edelstahl SUS 304 / V2A
Isolationsdicke PU	50 mm
Druckleistung	0.7 MPa
Maximaldruck	1.2 MPa
<b>HEIZLEISTUNG UND KONDENSATOREN</b>	
Kondensatormaterial	Edelstahl SUS 316 / V4A
Zusatzregister / Solarregister	-
<b>LÜFTUNGSSYSTEM INFORMATION</b>	
Luftkanalgrösse	Ø153 mm (reduzierbar auf 150 mm)
Luftvolumenstrom	450 m <sup>3</sup> /h / 7.07 m/s / 30 Pa.
<b>WEITERE TECHNISCHE ANGABEN</b>	
Arbeitsbereich mit Elektroeinsetzungunterstützung	>-15°C
Arbeitsbereich ohne Elektroeinsetzungunterstützung	>0°C
Legionellenschaltung	14 täglich – automatisch hinterlegt
Korrosionsschutz	Elektrische Anode und Magnesium Anode (backup)
Höhe Temperatursensor im Wassertank	965 mm
Gewicht	110 kg

Passendes Zubehör zum abgebildeten Modell

**Schalungsbogen**

- In SAFE Ausführung
- Verzinkt

Art.Nr. 150 007

Ø153 mm

Reduziert 153 > 150 mm

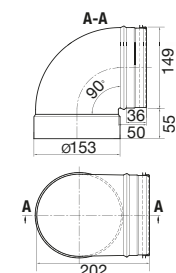

- In SAFE Ausführung
- Mit Armaflex vorisoliert, 13 mm

Art.Nr. 150 014

Ø153 mm

Reduziert 153 > 150 mm

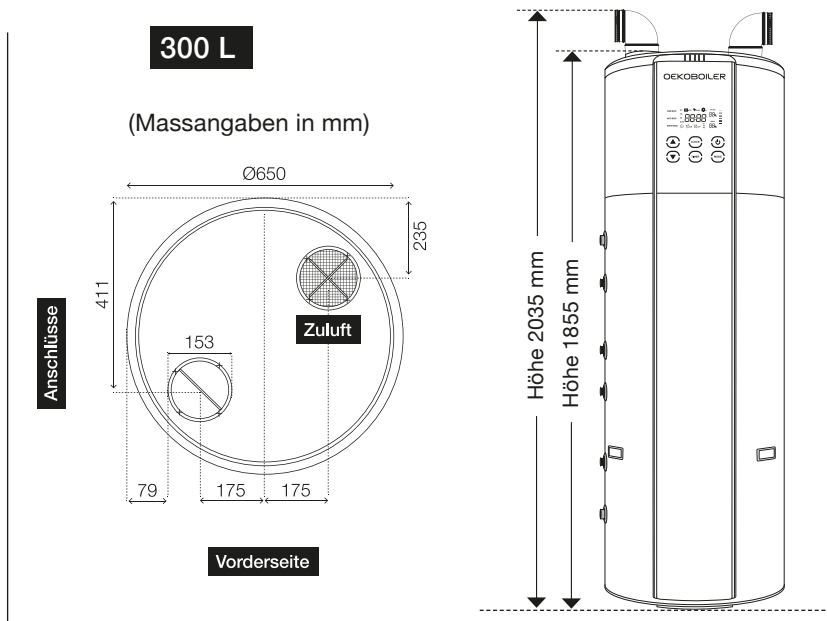
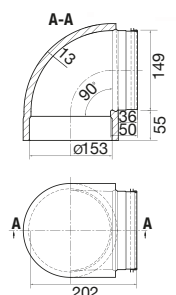

Modell	Art. Nr.	COP nach EN 16147	Elektrische Anode	Magnesium-Backup-Anode	Tankmaterial	Zusatzregister	Direktventilation
OEKOBOILER 02 / 300 L	488 302 002	<b>COP 5,28</b>	✓	✓	V2A		

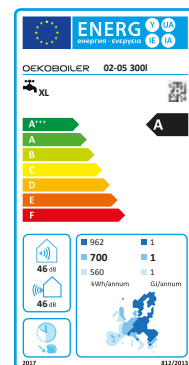

Frontansicht

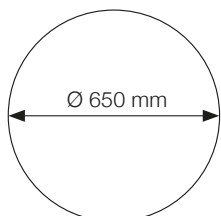

Grundriss

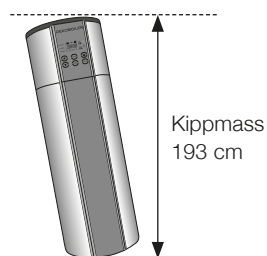

Kippmass  
193 cm

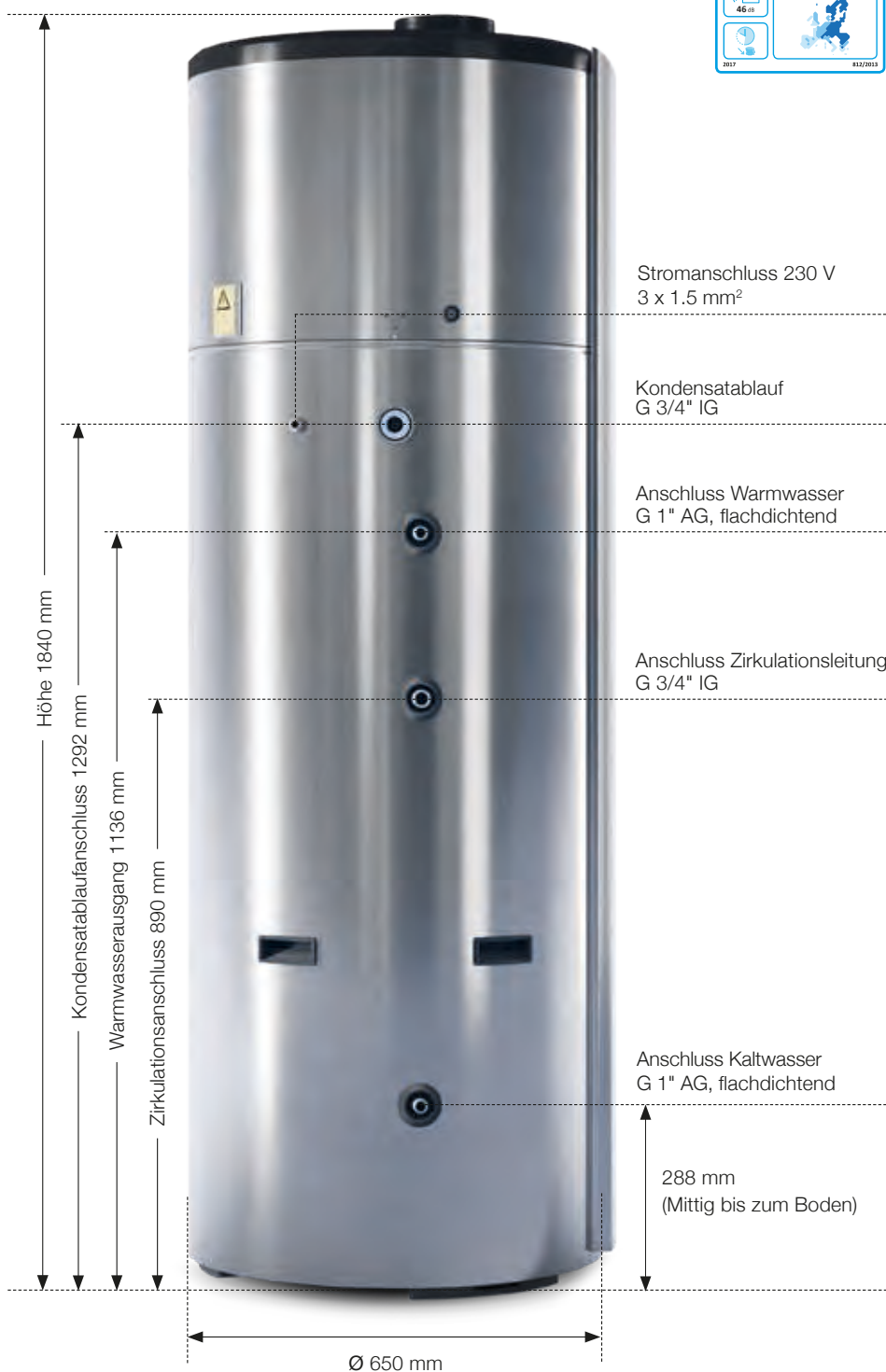

MODELL	OEKOBOILER 02D 300 LITER
<b>BESCHREIBUNG</b>	<b>V2A Edelstahl Wärmepumpenboiler</b>
Eingangsleistung WP-Aggregat	Wärmepumpe 0.75 kW
Gesamtanschlussleistung	2.4 kW
Stromversorgung/Anschlusskabel mit Stecker	230 V/50 Hz – 13 A / 3 x 1.5 mm <sup>2</sup>
Kompressor	Panasonic / Rotary
Notheizstab (Elektroeinsetzung)	1.2 kW
Maximale Wassertemperatur	70°C
Maximale Wassertemperatur WP	55°C
Kältemittel (nicht meldepflichtig)	R32 / 750 g
<b>Leistungskoeffizient COP nach EN 16147</b>	<b>Wärmepumpe 5,28</b>
Lärmpegel	60 dB
<b>WASSERTANK AUS EDELSTAHL</b>	
Material Wassertank	Edelstahl SUS 304 / V2A
Isolationsdicke PU	50 mm
Druckleistung	0.7 MPa
Maximaldruck	1.2 MPa
<b>HEIZLEISTUNG UND KONDENSATOREN</b>	
Kondensatormaterial	Edelstahl SUS 316 / V4A
Zusatzregister / Solarregister	-
<b>LÜFTUNGSSYSTEM INFORMATION</b>	
Luftkanalgrösse	seitliche Direktventilation ohne Anschlüsse
Luftvolumenstrom	450 m <sup>3</sup> /h / 7.07 m/s / 30 Pa.
<b>WEITERE TECHNISCHE ANGABEN</b>	
Arbeitsbereich mit Elektroeinsetzungunterstützung	>-15°C
Arbeitsbereich ohne Elektroeinsetzungunterstützung	>0°C
Legionellenschaltung	14 täglich – automatisch hinterlegt
Korrosionsschutz	Elektrische Anode und Magnesium Anode (backup)
Höhe Temperatursensor im Wassertank	965 mm
Gewicht	110 kg

**Abluft in den Aufstellungsraum**      **Anzug der Zuluft aus dem Aufstellungsraum**

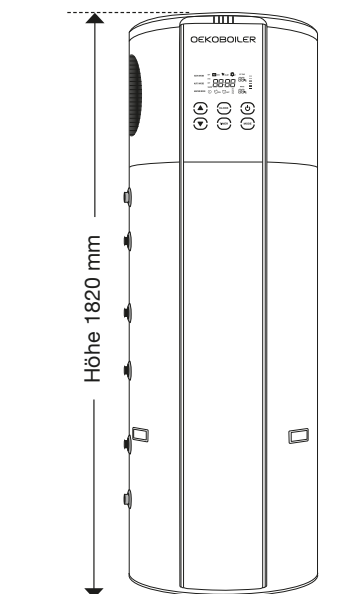

Modell	Art. Nr.	COP nach EN 16147	Elektrische Anode	Magnesium-Backup-Anode	Tankmaterial	Zusatzregister	Direktventilation
OEKOBOILER 02D / 300 L	488 304 012	COP 5,28	✓	✓	V2A		✓

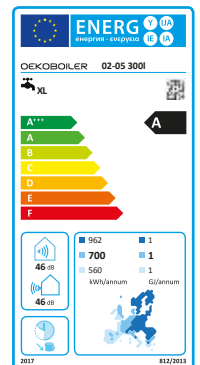

Frontansicht

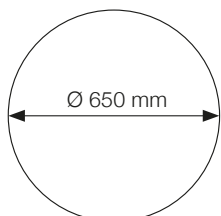

Grundriss

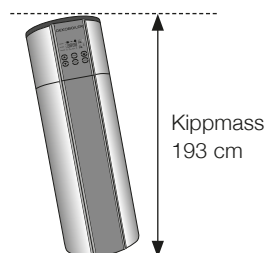

Kippmass  
193 cm

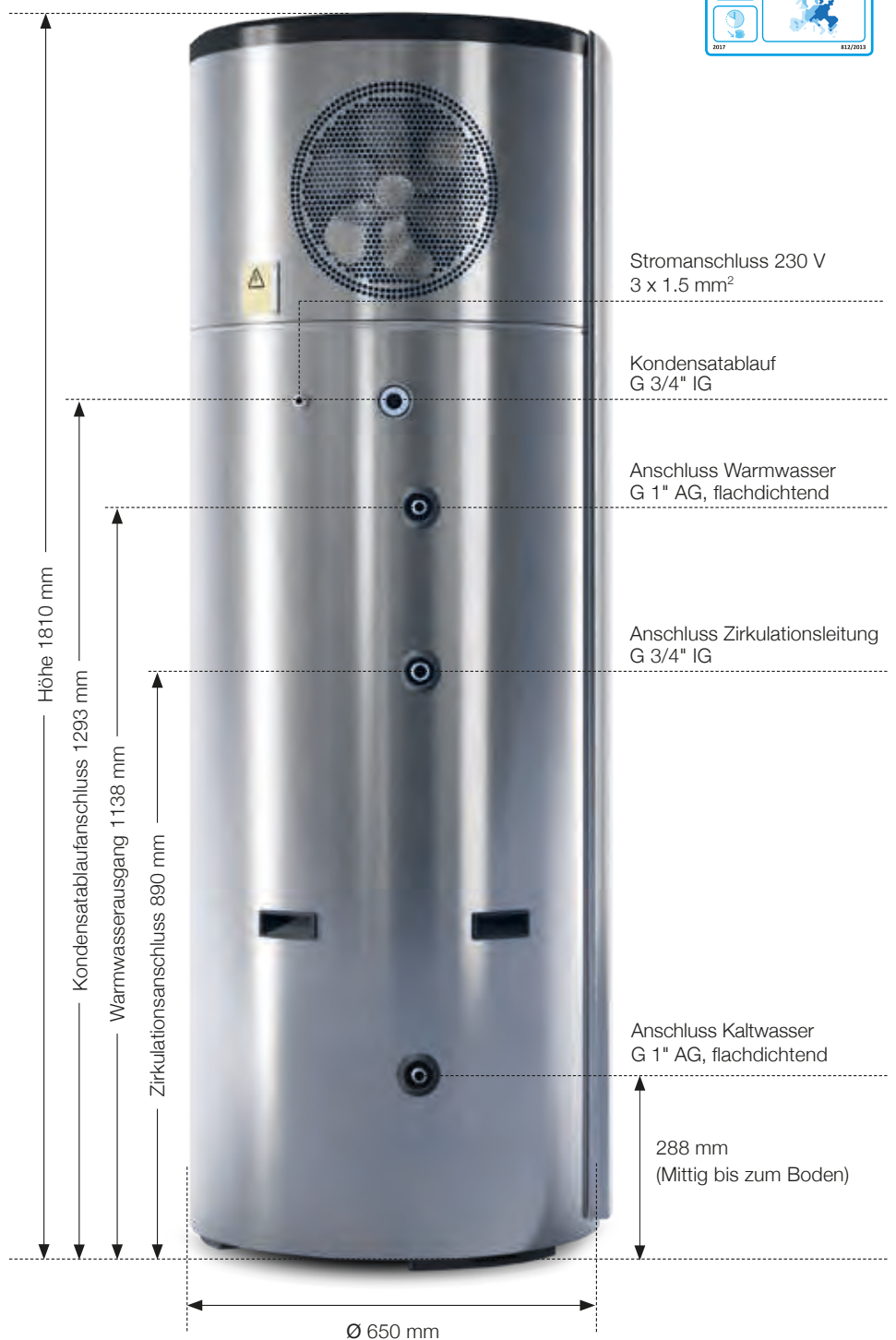

MODELL	OEKOBOILER 04 300 LITER
<b>BESCHREIBUNG</b>	<b>V4A Edelstahl Wärmepumpenboiler</b>
Eingangsleistung WP-Aggregat	Wärmepumpe 0.75 kW
Gesamtanschlussleistung	2.4 kW
Stromversorgung/Anschlusskabel mit Stecker	230 V/50 Hz – 13 A / 3 x 1.5 mm <sup>2</sup>
Kompressor	Panasonic / Rotary
Notheizstab (Elektroeinsetzung)	1.2 kW
Maximale Wassertemperatur	70°C
Maximale Wassertemperatur WP	55°C
Kältemittel (nicht meldepflichtig)	R32 / 750 g
<b>Leistungskoeffizient COP nach EN 16147</b>	<b>Wärmepumpe 5,28</b>
Lärmpegel	46 dB
<b>WASSERTANK AUS EDELSTAHL</b>	
Material Wassertank	Edelstahl SUS 304 / V4A
Isolationsdicke PU	50 mm
Druckleistung	0.7 MPa
Maximaldruck	1.2 MPa
<b>HEIZLEISTUNG UND KONDENSATOREN</b>	
Kondensatormaterial	Edelstahl SUS 316 / V4A
Zusatzregister / Solarregister	-
<b>LÜFTUNGSSYSTEM INFORMATION</b>	
Luftkanalgrösse	Ø153 mm (reduzierbar auf 150 mm)
Luftvolumenstrom	450 m <sup>3</sup> /h / 7.07 m/s / 30 Pa.
<b>WEITERE TECHNISCHE ANGABEN</b>	
Arbeitsbereich mit Elektroeinsetzungunterstützung	>-15°C
Arbeitsbereich ohne Elektroeinsetzungunterstützung	>0°C
Legionellenschaltung	14 täglich – automatisch hinterlegt
Korrosionsschutz	Elektrische Anode und Magnesium Anode (backup)
Höhe Temperatursensor im Wassertank	965 mm
Gewicht	110 kg

Passendes Zubehör zum abgebildeten Modell

**Schalungsbogen**

- In SAFE Ausführung
- Verzinkt

Art.Nr. 150 007

Ø153 mm

Reduziert 153 > 150 mm

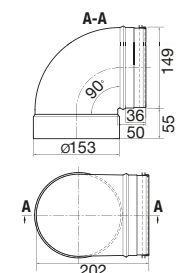

- In SAFE Ausführung
- Mit Armaflex vorisoliert, 13 mm

Art.Nr. 150 014

Ø153 mm

Reduziert 153 > 150 mm

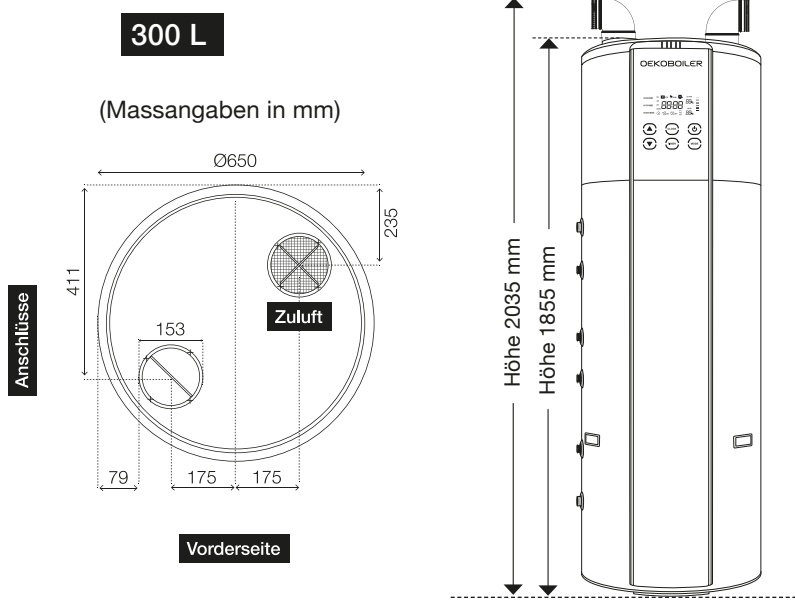
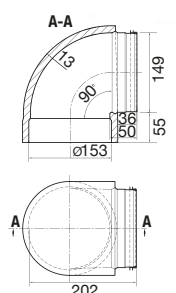

Modell	Art. Nr.	COP nach EN 16147	Elektrische Anode	Magnesium-Backup-Anode	Tankmaterial	Zusatzregister	Direktventilation
OEKOBOILER 04 / 300 L	488 302 004	<b>COP 5,28</b>	✓	✓	V4A		
OEKOBOILER 04 PVE / 300 L	488 302 004 PVE	mit Anschluss für externen Elektro-Einsatz					

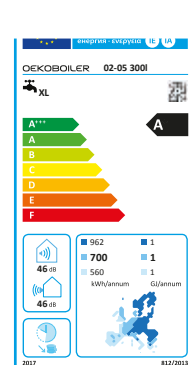

Frontansicht

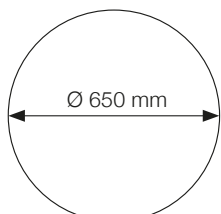

Grundriss

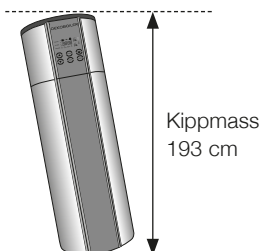

Kippmass  
193 cm

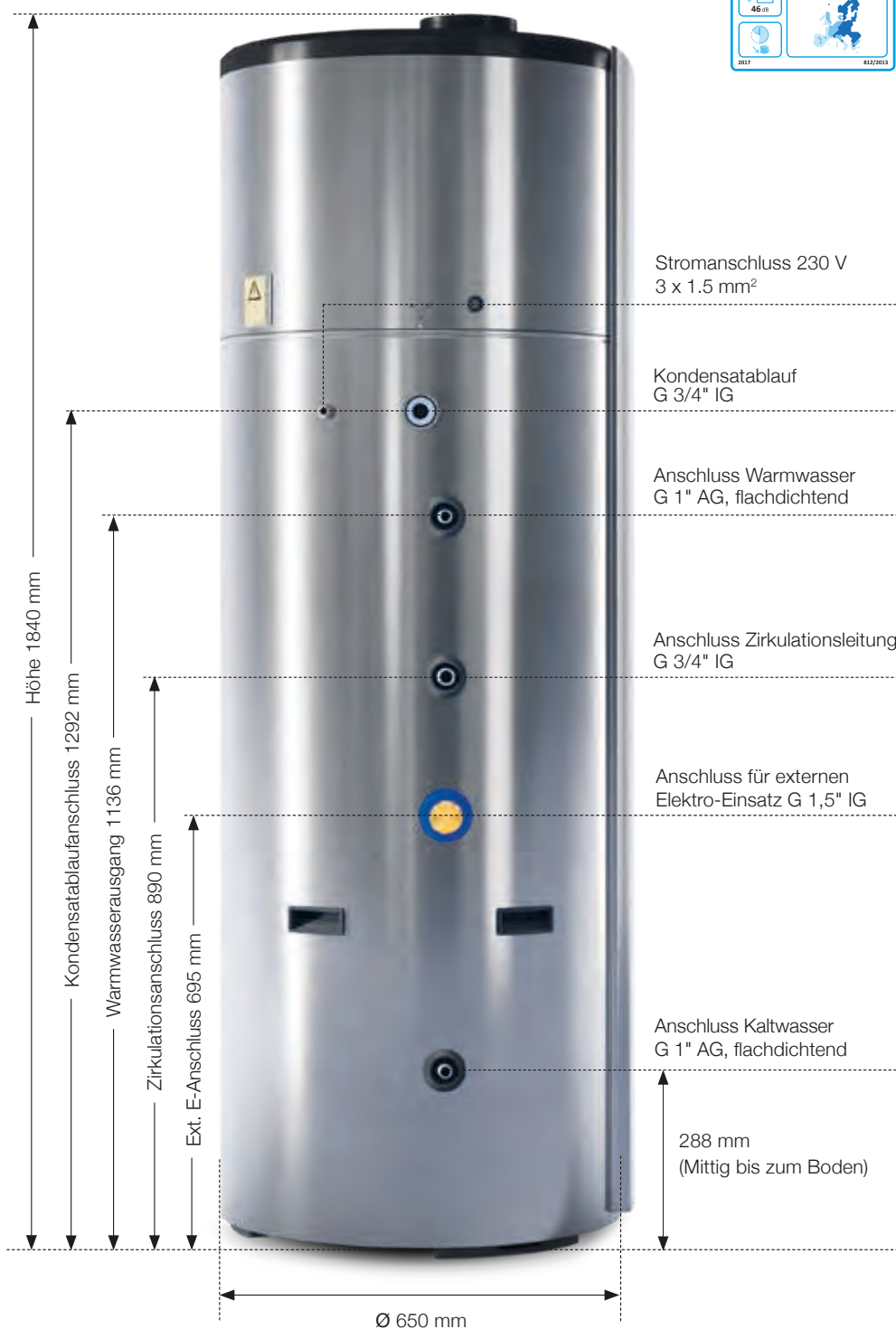

MODELL	OEKOBOILER 04R 300 LITER
<b>BESCHREIBUNG</b>	<b>V4A Edelstahl Wärmepumpenboiler</b>
Eingangsleistung WP-Aggregat	Wärmepumpe 0.75 kW
Gesamtanschlussleistung	1.9 kW
Stromversorgung/Anschlusskabel mit Stecker	230 V/50 Hz – 13 A / 3 x 1.5 mm <sup>2</sup>
Kompressor	Panasonic / Rotary
Notheizstab (Elektroeinsetzung)	0.7 kW
Maximale Wassertemperatur	70°C
Maximale Wassertemperatur WP	55°C
Kältemittel (nicht meldepflichtig)	R32 / 750 g
<b>Leistungskoeffizient COP nach EN 16147</b>	<b>Wärmepumpe 5,28</b>
Lärmpegel	46 dB
<b>WASSERTANK AUS EDELSTAHL</b>	
Material Wassertank	Edelstahl SUS 304 / V4A
Isolationsdicke PU	55 mm
Druckleistung	0.7 MPa
Maximaldruck	1.2 MPa
<b>HEIZLEISTUNG UND KONDENSATOREN</b>	
Kondensatormaterial	Edelstahl SUS 316 / V4A
Zusatzregister / Solarregister	1.3 m <sup>2</sup> Aussengewinde G ¾" (AG)
<b>LÜFTUNGSSYSTEM INFORMATION</b>	
Luftkanalgrösse	Ø153 mm (reduzierbar auf 150 mm)
Luftvolumenstrom	450 m <sup>3</sup> /h / 7.07 m/s / 30 Pa.
<b>WEITERE TECHNISCHE ANGABEN</b>	
Arbeitsbereich mit Elektroeinsetzungunterstützung	>-15°C
Arbeitsbereich ohne Elektroeinsetzungunterstützung	>0°C
Legionellenschaltung	14 täglich – automatisch hinterlegt
Korrosionsschutz	Magnesium Anode (backup)
Höhe Temperatursensor im Wassertank	938 mm
Gewicht	110 kg

Passendes Zubehör zum abgebildeten Modell

**Schalungsbogen**

- In SAFE Ausführung
- Verzinkt

Art.Nr. 150 007

Ø153 mm

Reduziert 153 > 150 mm

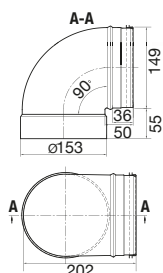

- In SAFE Ausführung
- Mit Armaflex vorisoliert, 13 mm

Art.Nr. 150 014

Ø153 mm

Reduziert 153 > 150 mm

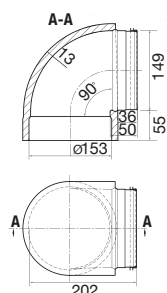

**300 L**  
(Massangaben in mm)

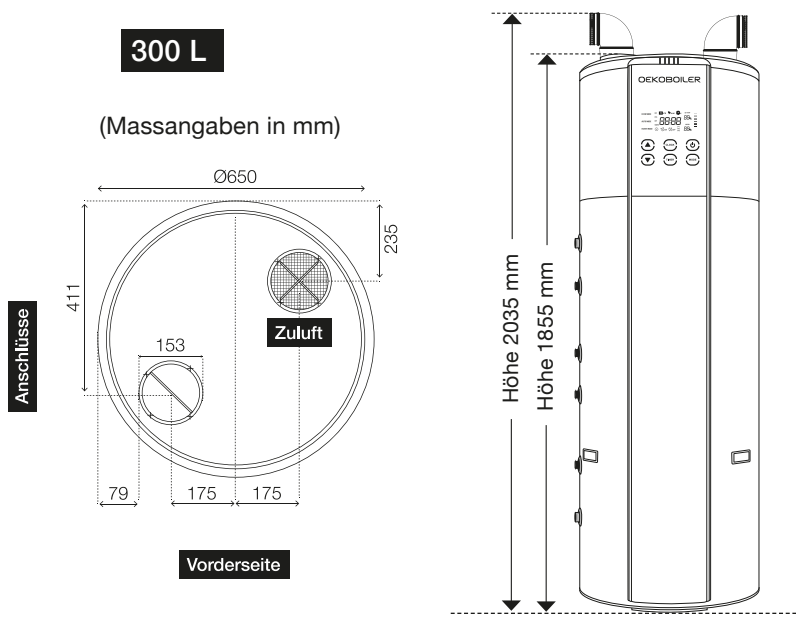

Modell	Art. Nr.	COP nach EN 16147	Elektrische Anode	Magnesium-Backup-Anode	Tankmaterial	Zusatzregister	Direktventilation
OEKOBOILER 04R / 300 L	488 300 004R	<b>COP 5,28</b>	✓	✓	V4A	✓	

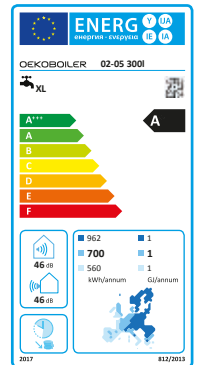

**NEU!**



Frontansicht

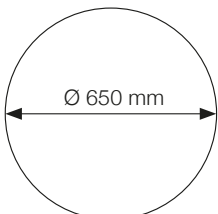

Grundriss

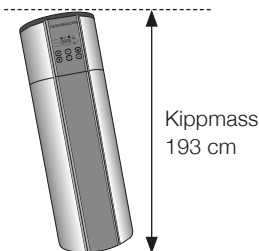

Kippmass  
193 cm

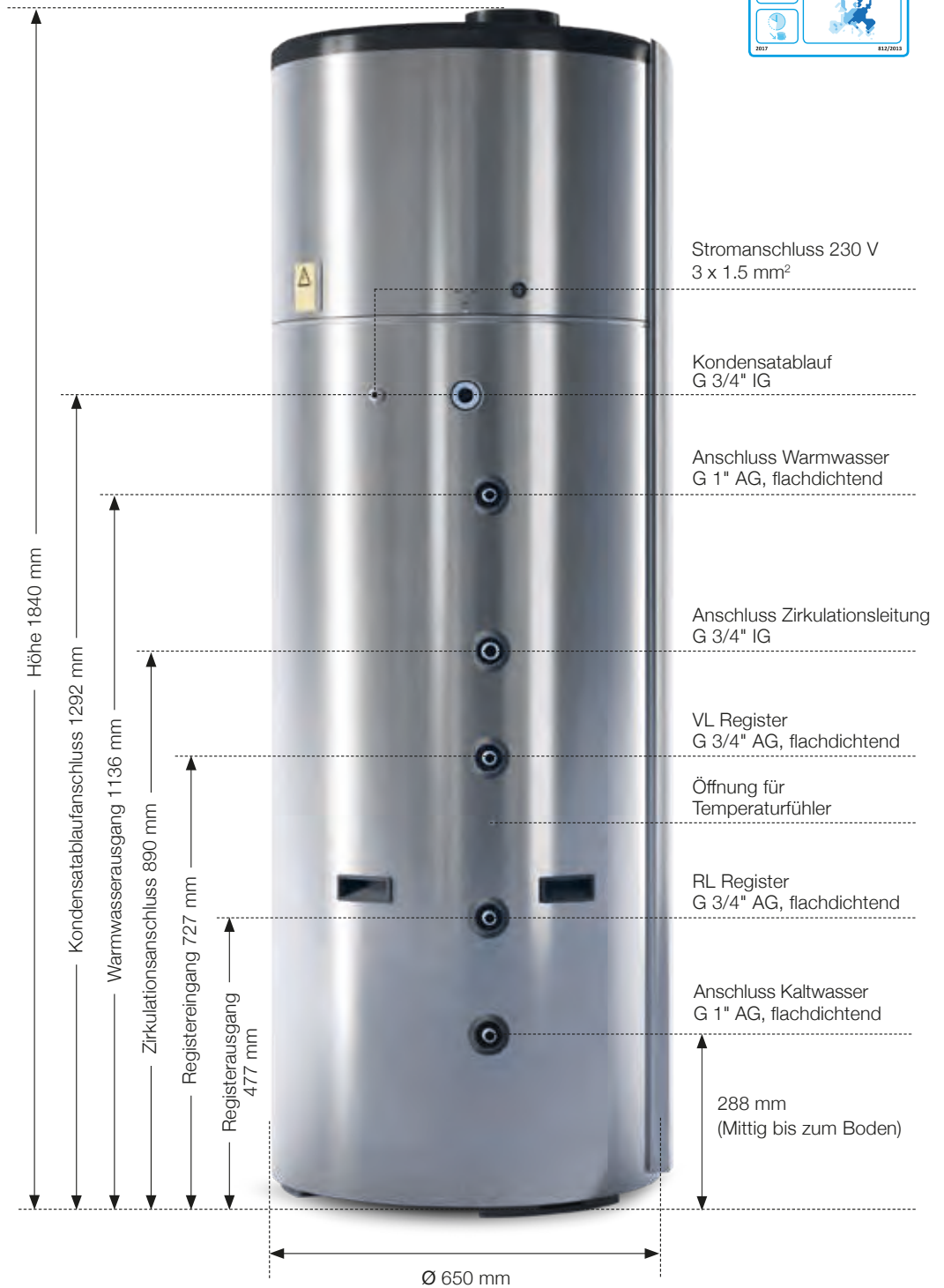

MODELL	OEKOBOILER 04D 300 LITER
<b>BESCHREIBUNG</b>	<b>V4A Edelstahl Wärmepumpenboiler</b>
Eingangsleistung WP-Aggregat	Wärmepumpe 0.75 kW
Gesamtanschlussleistung	2.4 kW
Stromversorgung/Anschlusskabel mit Stecker	230 V/50 Hz – 13 A / 3 x 1.5 mm <sup>2</sup>
Kompressor	Panasonic / Rotary
Notheizstab (Elektroeinsetzung)	1.2 kW
Maximale Wassertemperatur	70°C
Maximale Wassertemperatur WP	55°C
Kältemittel (nicht meldepflichtig)	R32 / 750 g
<b>Leistungskoeffizient COP nach EN 16147</b>	<b>Wärmepumpe 5,28</b>
Lärmpegel	60 dB
<b>WASSERTANK AUS EDELSTAHL</b>	
Material Wassertank	Edelstahl SUS 316 / V4A
Isolationsdicke PU	50 mm
Druckleistung	0.7 MPa
Maximaldruck	1.2 MPa
<b>HEIZLEISTUNG UND KONDENSATOREN</b>	
Kondensatormaterial	Edelstahl SUS 316 / V4A
Zusatzregister / Solarregister	-
<b>LÜFTUNGSSYSTEM INFORMATION</b>	
Luftkanalgrösse	seitliche Direktventilation ohne Anschlüsse
Luftvolumenstrom	450 m <sup>3</sup> /h / 7.07 m/s / 30 Pa.
<b>WEITERE TECHNISCHE ANGABEN</b>	
Arbeitsbereich mit Elektroeinsetzungunterstützung	>-15°C
Arbeitsbereich ohne Elektroeinsetzungunterstützung	>0°C
Legionellenschaltung	14 täglich – automatisch hinterlegt
Korrosionsschutz	Elektrische Anode und Magnesium Anode (backup)
Höhe Temperatursensor im Wassertank	965 mm
Gewicht	110 kg

**Abluft in den Aufstellungsraum**      **Anzug der Zuluft aus dem Aufstellungsraum**

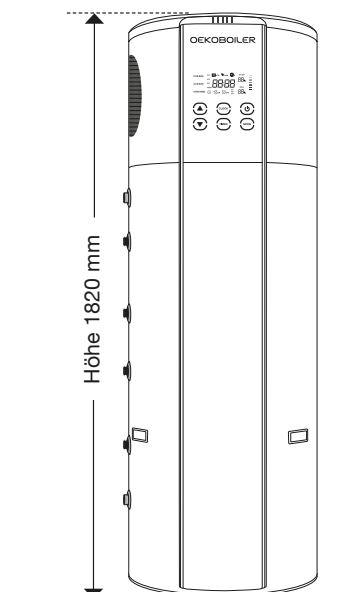

Modell	Art. Nr.	COP nach EN 16147	Elektrische Anode	Magnesium-Backup-Anode	Tankmaterial	Zusatzregister	Direktventilation
OEKOBOILER 04D / 300 L	488 300 004	COP 5,28	✓	✓	V4A		✓

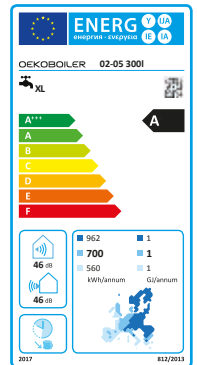

NEU!



Frontansicht

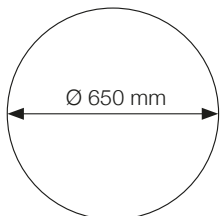

Grundriss

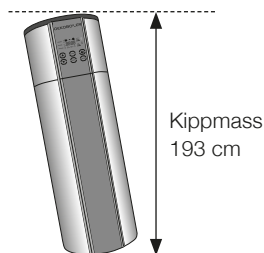

Kippmass  
193 cm

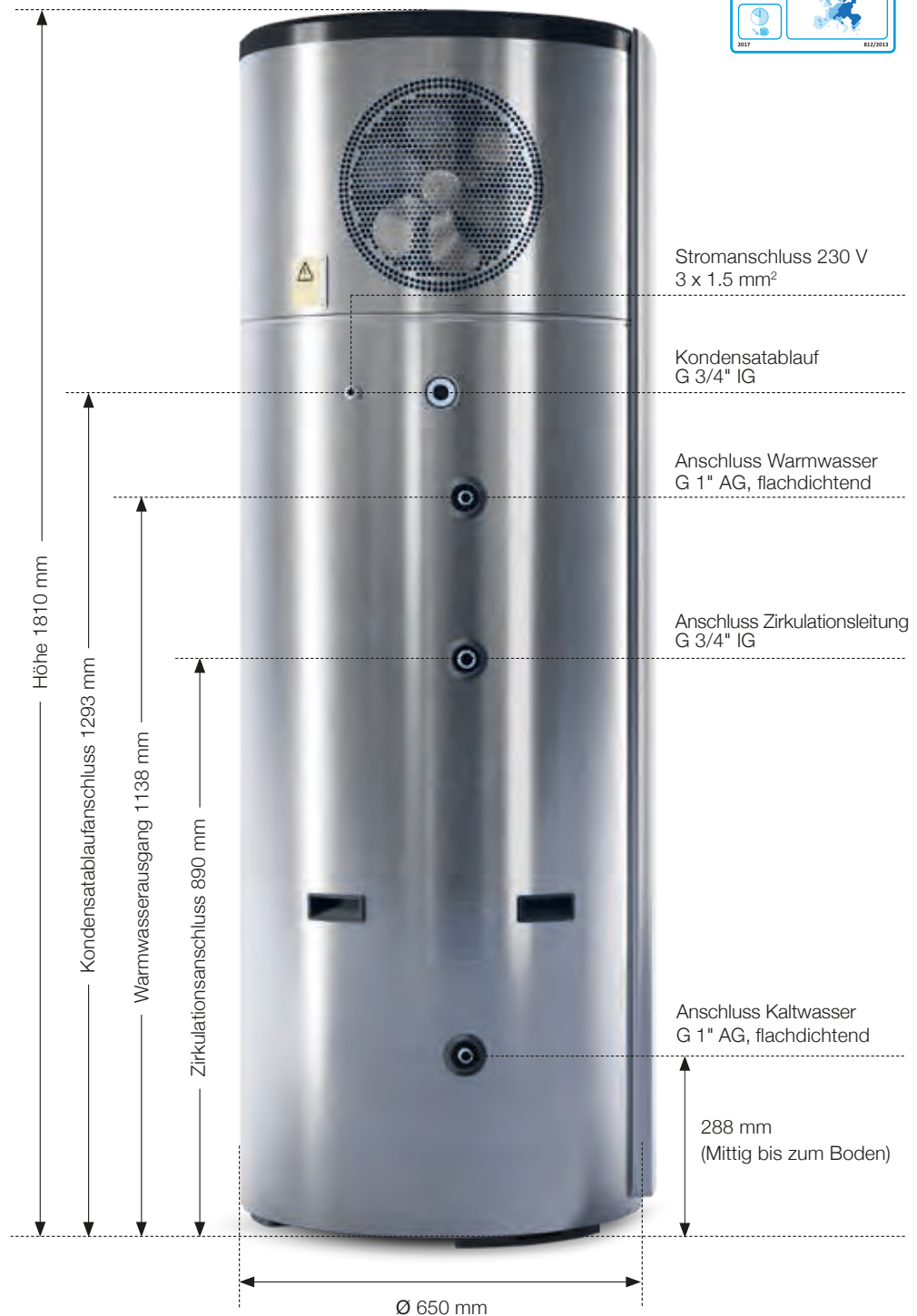

MODELL	OEKOBOILER 04DR 300 LITER
<b>BESCHREIBUNG</b>	<b>V4A Edelstahl Wärmepumpenboiler</b>
Eingangsleistung WP-Aggregat	Wärmepumpe 0.75 kW
Gesamtanschlussleistung	2.4 kW
Stromversorgung/Anschlusskabel mit Stecker	230 V/50 Hz – 13 A / 3 x 1.5 mm <sup>2</sup>
Kompressor	Panasonic / Rotary
Notheizstab (Elektroeinsetzung)	1.2 kW
Maximale Wassertemperatur	70°C
Maximale Wassertemperatur WP	55°C
Kältemittel (nicht meldepflichtig)	R32 / 750 g
<b>Leistungskoeffizient COP nach EN 16147</b>	<b>Wärmepumpe 5,28</b>
Lärmpegel	60 dB
<b>WASSERTANK AUS EDELSTAHL</b>	
Material Wassertank	Edelstahl SUS 316 / V4A
Isolationsdicke PU	50 mm
Druckleistung	0.7 MPa
Maximaldruck	1.2 MPa
<b>HEIZLEISTUNG UND KONDENSATOREN</b>	
Kondensatormaterial	Edelstahl SUS 316 / V4A
Zusatzregister / Solarregister	1.3 m <sup>2</sup> Aussengewinde G 3/4" (AG)
<b>LÜFTUNGSSYSTEM INFORMATION</b>	
Luftkanalgrösse	seitliche Direktventilation ohne Anschlüsse
Luftvolumenstrom	450 m <sup>3</sup> /h / 7.07 m/s / 30 Pa.
<b>WEITERE TECHNISCHE ANGABEN</b>	
Arbeitsbereich mit Elektroeinsetzungunterstützung	>-15°C
Arbeitsbereich ohne Elektroeinsetzungunterstützung	>0°C
Legionellenschaltung	14 täglich – automatisch hinterlegt
Korrosionsschutz	Elektrische Anode und Magnesium Anode (backup)
Höhe Temperatursensor im Wassertank	965 mm
Gewicht	110 kg

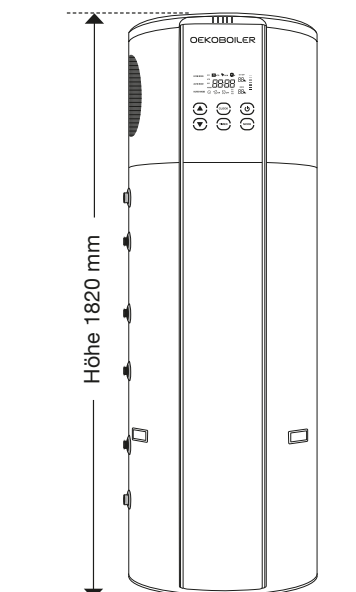

Modell	Art. Nr.	COP nach EN 16147	Elektrische Anode	Magnesium-Backup-Anode	Tankmaterial	Zusatzregister	Direktventilation
OEKOBOILER 04DR / 300 L	488 300 004DR	COP 5,28	✓	✓	V4A	✓	✓

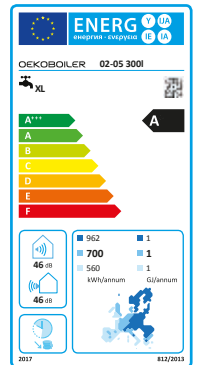

Frontansicht

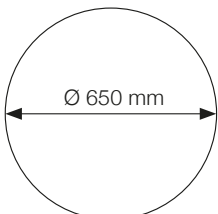

Grundriss

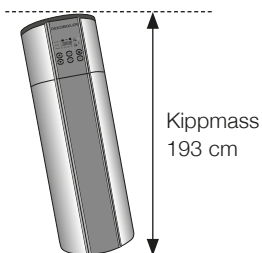

Kippmass  
193 cm

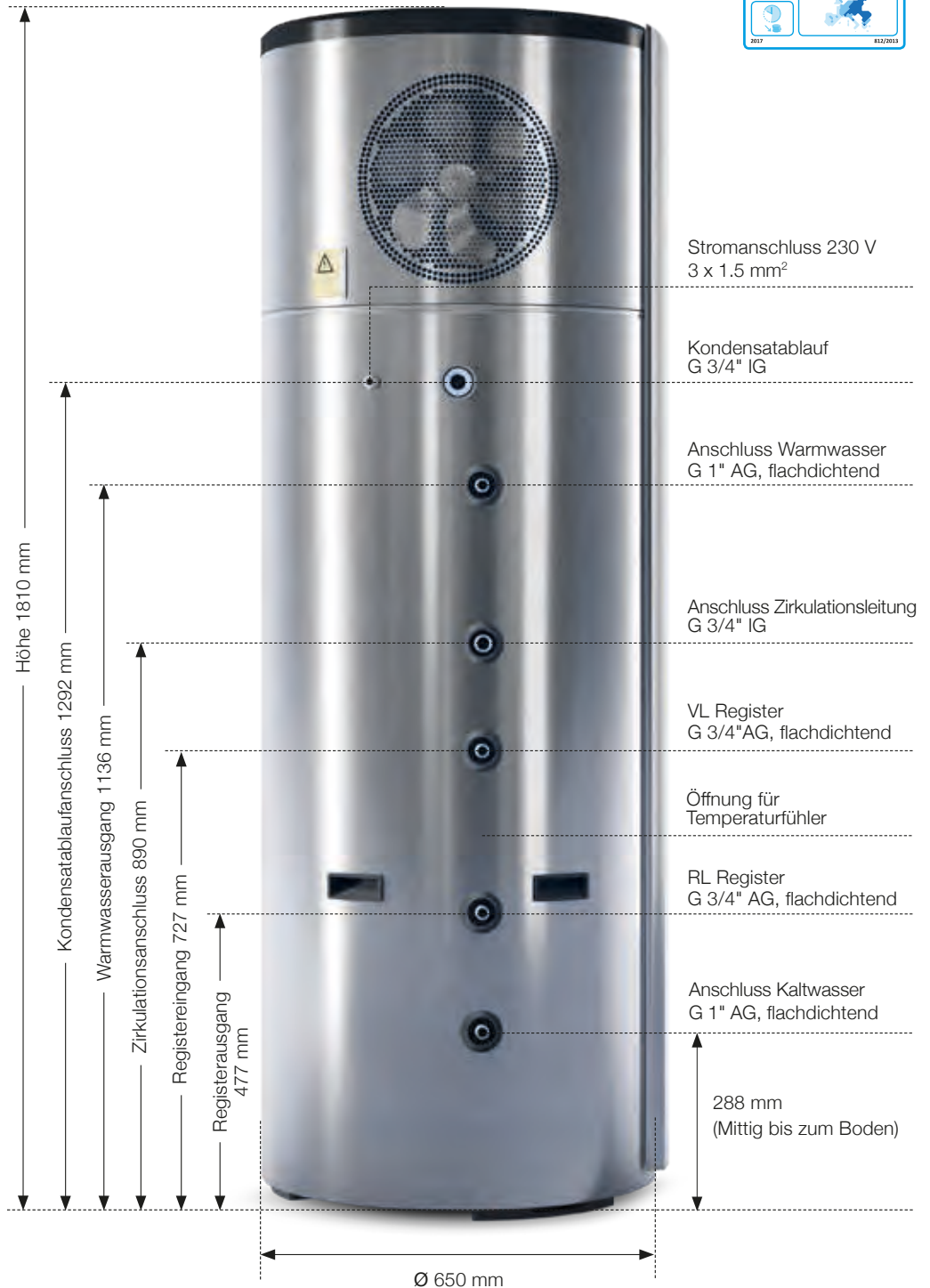

MODELL	OEKOBOILER 04 350 LITER
<b>BESCHREIBUNG</b>	<b>V4A Edelstahl Wärmepumpenboiler</b>
Eingangsleistung WP-Aggregat	Wärmepumpe 1.2 kW
Gesamtanschlussleistung	3.0 kW
Stromversorgung/Anschlusskabel mit Stecker	230 V/50 Hz – 13 A / 3 x 1.5 mm <sup>2</sup>
Kompressor	Panasonic / Rotary
Notheizstab (Elektroeinsetzung)	1.2 kW
Maximale Wassertemperatur	70°C
Maximale Wassertemperatur WP	55°C
Kältemittel (nicht meldepflichtig)	R32 / 900 g
<b>Leistungskoeffizient COP nach EN 16147</b>	<b>Wärmepumpe 5,14</b>
Lärmpegel	55 dB
<b>WASSERTANK AUS EDELSTAHL</b>	
Material Wassertank	Edelstahl SUS 316 / V4A
Isolationsdicke PU	50 mm
Druckleistung	0.7 MPa
Maximaldruck	1.2 MPa
<b>HEIZLEISTUNG UND KONDENSATOREN</b>	
Kondensatormaterial	Edelstahl SUS 316 / V4A
Zusatzregister / Solarregister	-
<b>LÜFTUNGSSYSTEM INFORMATION</b>	
Luftkanalgrösse	Ø202 mm (reduzierbar auf 200 mm)
Luftvolumenstrom	750 m <sup>3</sup> /h / 7.07 m/s / 30 Pa.
<b>WEITERE TECHNISCHE ANGABEN</b>	
Arbeitsbereich mit Elektroeinsetzungunterstützung	>-15°C
Arbeitsbereich ohne Elektroeinsetzungunterstützung	>0°C
Legionellenschaltung	14 täglich – automatisch hinterlegt
Korrosionsschutz	Elektrische Anode und Magnesium Anode (backup)
Höhe Temperatursensor im Wassertank	972 mm
Gewicht	125 kg

Passendes Zubehör zum abgebildeten Modell

**Schalungsbogen**

- In SAFE Ausführung
- Verzinkt

Art.Nr. 150 007

Ø153 mm

Reduziert 202 > 200 mm

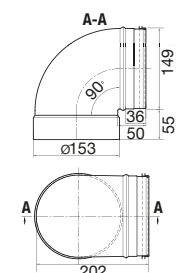

- In SAFE Ausführung
- Mit Armaflex vorisoliert, 13 mm

Art.Nr. 150 014

Ø153 mm

Reduziert 202 > 200 mm

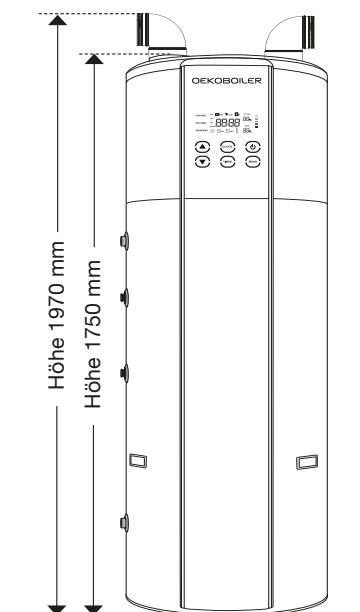
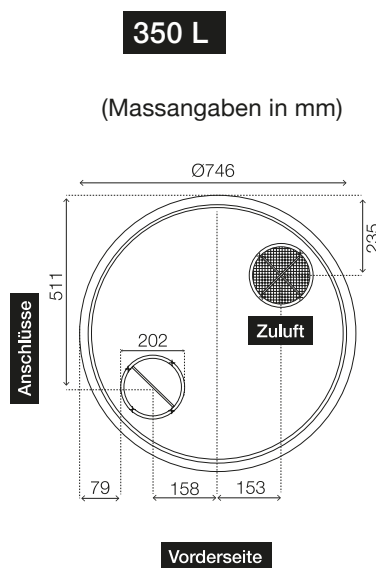
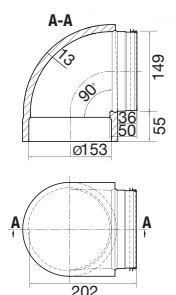

Modell	Art. Nr.	COP nach EN 16147	Elektrische Anode	Magnesium-Backup-Anode	Tankmaterial	Zusatzregister	Direktventilation
OEKOBOILER 04 / 350 L	488 350 004	<b>COP 5,14</b>	✓	✓	V4A		
OEKOBOILER 04 PVE / 350 L	488 350 004 PVE	mit Anschluss für externen Elektro-Einsatz					

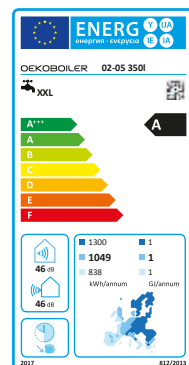

Frontansicht

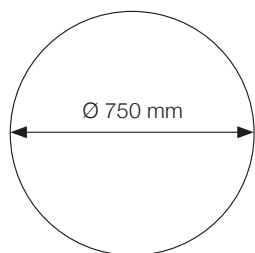

Grundriss

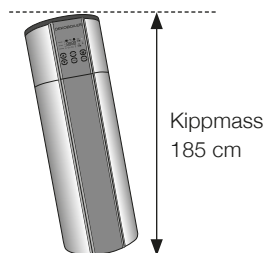

Kippmass  
185 cm

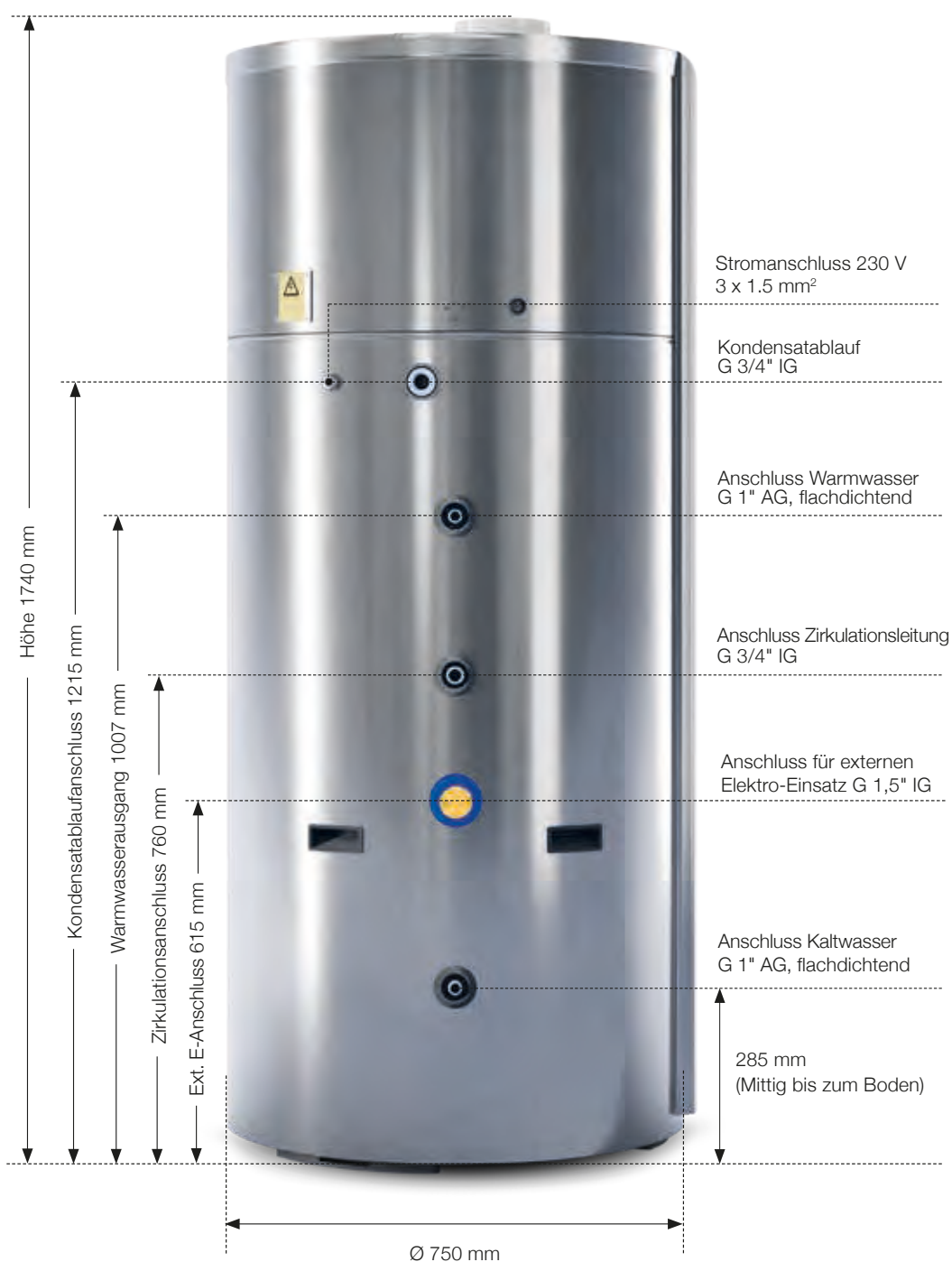

MODELL	OEKOBOILER 04 400 LITER
<b>BESCHREIBUNG</b>	<b>V4A Edelstahl Wärmepumpenboiler</b>
Eingangsleistung WP-Aggregat	Wärmepumpe 1.2 kW
Gesamtanschlussleistung	3.0 kW
Stromversorgung/Anschlusskabel mit Stecker	230 V/50 Hz – 13 A / 3 x 1.5 mm <sup>2</sup>
Kompressor	Panasonic / Rotary
Notheizstab (Elektroeinsetzung)	1.2 kW
Maximale Wassertemperatur	70°C
Maximale Wassertemperatur WP	55°C
Kältemittel (nicht meldepflichtig)	R32 / 950 g
<b>Leistungskoeffizient COP nach EN 16147</b>	<b>Wärmepumpe 5,14</b>
Lärmpegel	55 dB
<b>WASSERTANK AUS EDELSTAHL</b>	
Material Wassertank	Edelstahl SUS 316 / V4A
Isolationsdicke PU	55 mm
Druckleistung	0.7 MPa
Maximaldruck	1.2 MPa
<b>HEIZLEISTUNG UND KONDENSATOREN</b>	
Kondensatormaterial	Edelstahl SUS 316 / V4A
Zusatzregister / Solarregister	-
<b>LÜFTUNGSSYSTEM INFORMATION</b>	
Luftkanalgrösse	Ø202 mm (reduzierbar auf 200 mm)
Luftvolumenstrom	750 m <sup>3</sup> /h / 6.63 m/s / 61.5 Pa.
<b>WEITERE TECHNISCHE ANGABEN</b>	
Arbeitsbereich mit Elektroeinsetzungunterstützung	>-15°C
Arbeitsbereich ohne Elektroeinsetzungunterstützung	>0°C
Legionellenschaltung	14 täglich – automatisch hinterlegt
Korrosionsschutz	Elektrische Anode und Magnesium Anode (backup)
Höhe Temperatursensor im Wassertank	722 mm
Gewicht	140 kg

Passendes Zubehör zum abgebildeten Modell

**Schalungsbogen**

- In SAFE Ausführung
- Verzinkt

Art.Nr. 200 070

Ø202 mm

Reduziert 202 > 200 mm

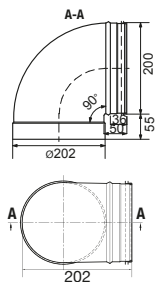

- In SAFE Ausführung
- Mit Armaflex vorisoliert, 13 mm

Art.Nr. 200 260

Ø202 mm

Reduziert 202 > 200 mm

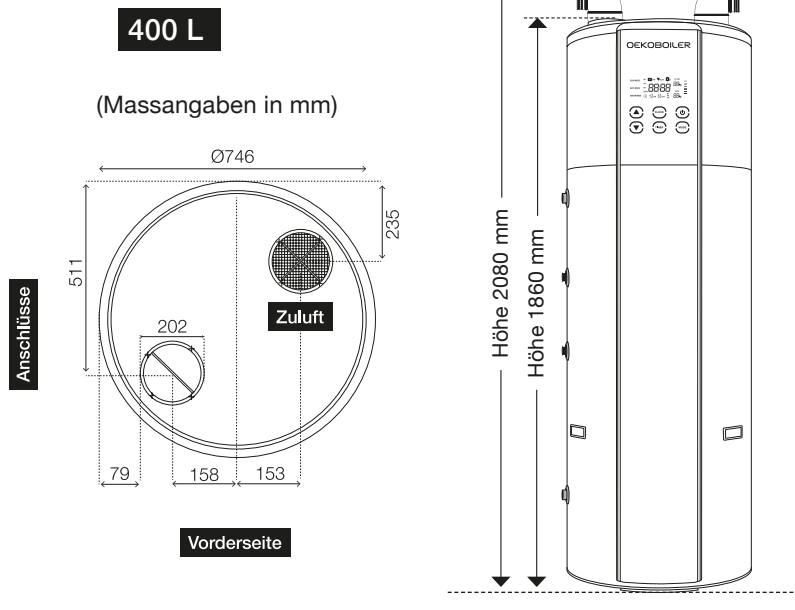
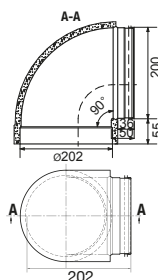

Modell	Art. Nr.	COP nach EN 16147	Elektrische Anode	Magnesium-Backup-Anode	Tankmaterial	Zusatzregister	Direktventilation
OEKOBOILER 04 / 400 L	488 400 004	<b>COP 5,14</b>	✓	✓	V4A		
OEKOBOILER 04 PVE / 400 L	488 400 004 PVE	mit Anschluss für externen Elektro-Einsatz					

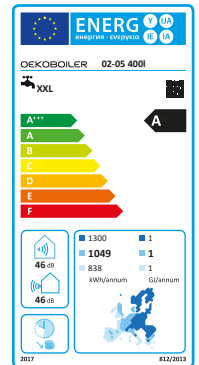

Frontansicht

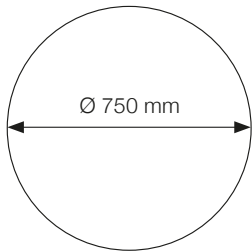

Grundriss

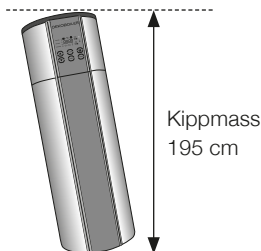

Kippmass  
195 cm

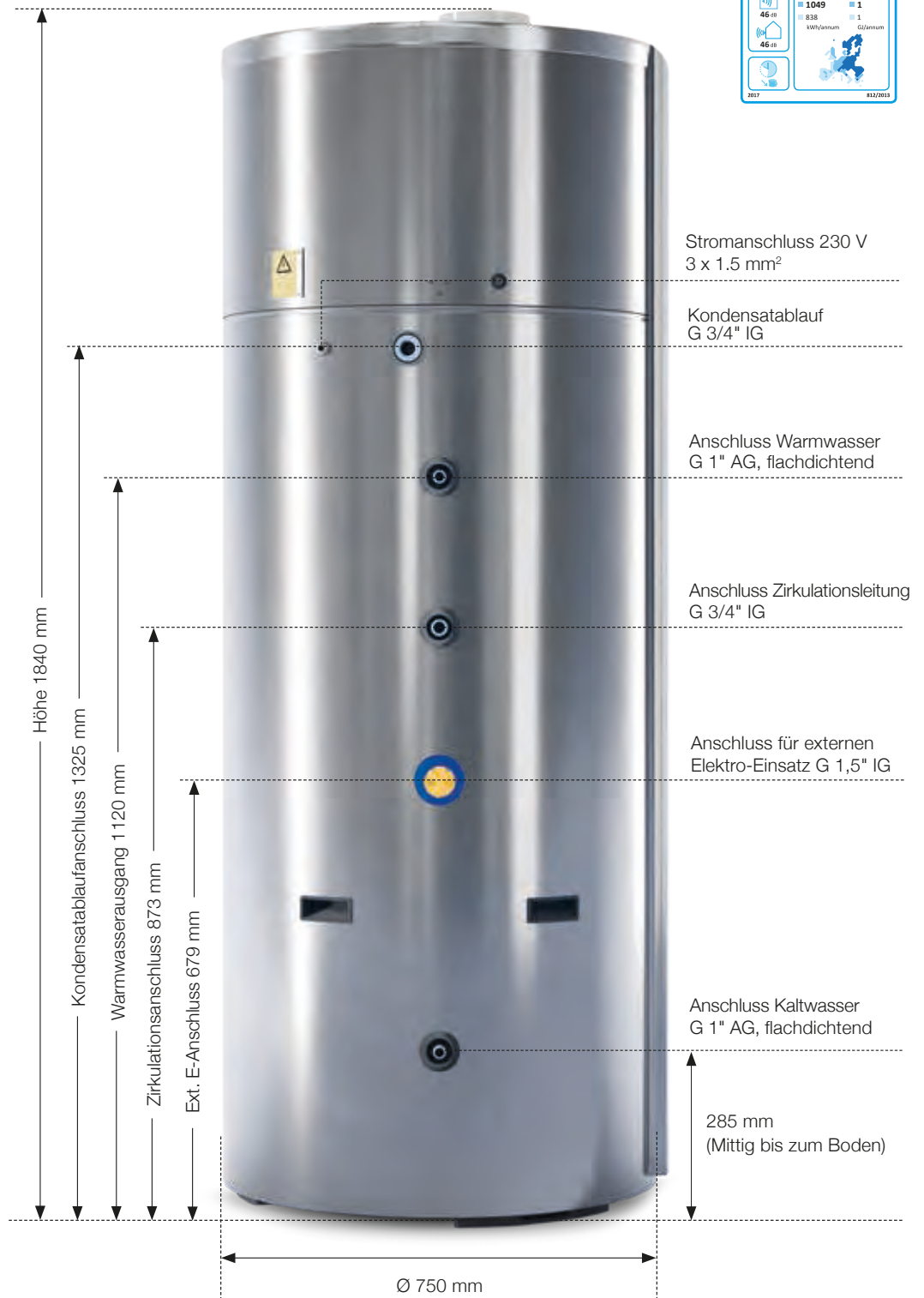

MODELL	OEKOBOILER 04R 400 LITER
<b>BESCHREIBUNG</b>	<b>V4A Edelstahl Wärmepumpenboiler</b>
Eingangsleistung WP-Aggregat	Wärmepumpe 1.2 kW
Gesamtanschlussleistung	3.0 kW
Stromversorgung/Anschlusskabel mit Stecker	230 V/50 Hz – 13 A / 3 x 1.5 mm <sup>2</sup>
Kompressor	Panasonic / Rotary
Notheizstab (Elektroeinsetzung)	1.2 kW
Maximale Wassertemperatur	70°C
Maximale Wassertemperatur WP	55°C
Kältemittel (nicht meldepflichtig)	R32 / 950 g
<b>Leistungskoeffizient COP nach EN 16147</b>	<b>Wärmepumpe 5,14</b>
Lärmpegel	55 dB
<b>WASSERTANK AUS EDELSTAHL</b>	
Material Wassertank	Edelstahl SUS 316 / V4A
Isolationsdicke PU	55 mm
Druckleistung	0.7 MPa
Maximaldruck	1.2 MPa
<b>HEIZLEISTUNG UND KONDENSATOREN</b>	
Kondensatormaterial	Edelstahl SUS 316 / V4A
Zusatzregister / Solarregister	1.3 m <sup>2</sup> Aussengewinde G 3/4" (AG)
<b>LÜFTUNGSSYSTEM INFORMATION</b>	
Luftkanalgrösse	Ø202 mm (reduzierbar auf 200 mm)
Luftvolumenstrom	750 m <sup>3</sup> /h / 6.63 m/s / 61.5 Pa.
<b>WEITERE TECHNISCHE ANGABEN</b>	
Arbeitsbereich mit Elektroeinsetzungunterstützung	>-15°C
Arbeitsbereich ohne Elektroeinsetzungunterstützung	>0°C
Legionellenschaltung	14 täglich – automatisch hinterlegt
Korrosionsschutz	Elektrische Anode und Magnesium Anode (backup)
Höhe Temperatursensor im Wassertank	722 mm
Gewicht	140 kg

Passendes Zubehör zum abgebildeten Modell

**Schalungsbogen**

- In SAFE Ausführung
- Verzinkt

Art.Nr. 200 070

Ø202 mm

Reduziert 202 > 200 mm

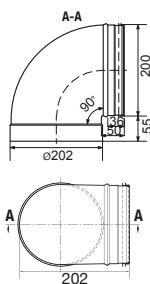

- In SAFE Ausführung
- Mit Armaflex vorisoliert, 13 mm

Art.Nr. 200 260

Ø202 mm

Reduziert 202 > 200 mm

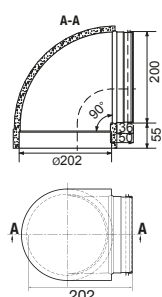

**400 L**  
(Massangaben in mm)

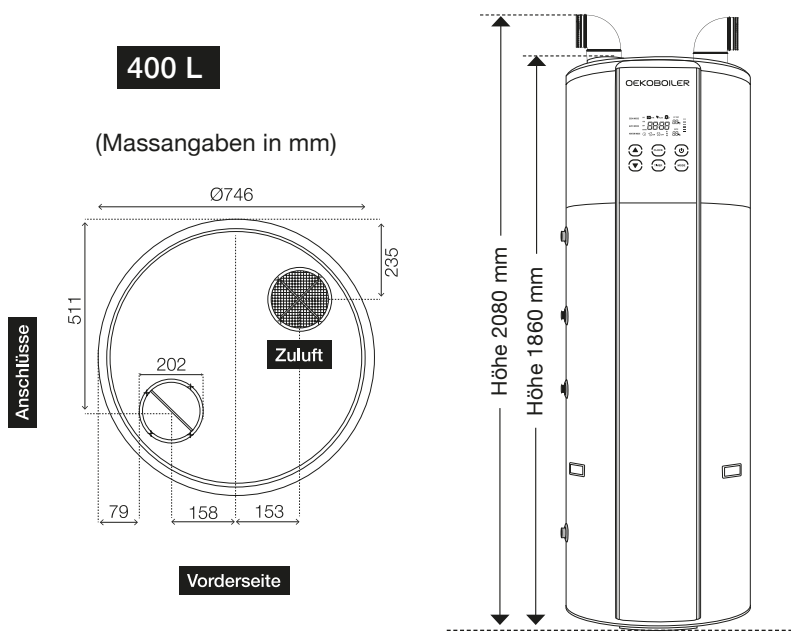

Modell	Art. Nr.	COP nach EN 16147	Elektrische Anode	Magnesium-Backup-Anode	Tankmaterial	Zusatzregister	Direktventilation
OEKOBOILER 04R / 400 L	488 400 004R	<b>COP 5,14</b>	✓	✓	V4A	✓	

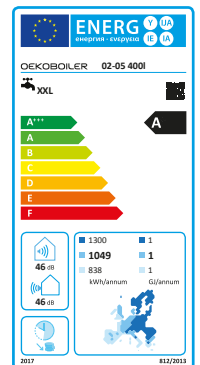

**NEU!**



Frontansicht

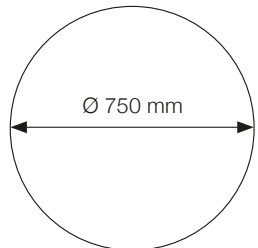

Grundriss

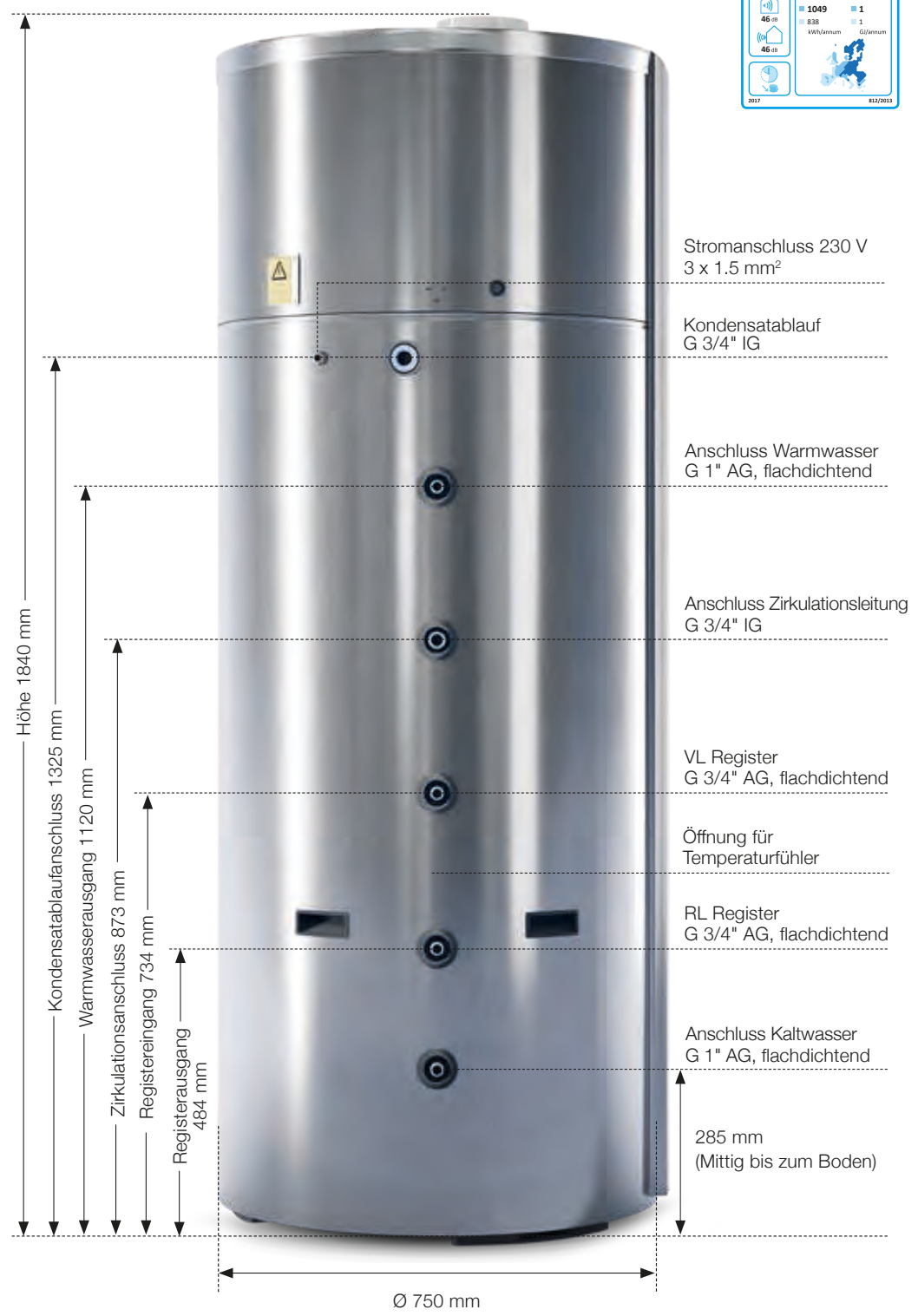
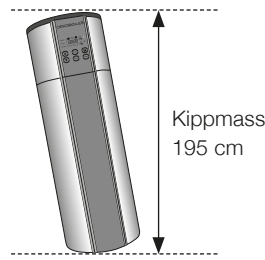

MODELL	OEKOBOILER 02 450 LITER
<b>BESCHREIBUNG</b>	<b>V2A Edelstahl Wärmepumpenboiler</b>
Eingangsleistung WP-Aggregat	Wärmepumpe 1.2 kW
Gesamtanschlussleistung	3.0 kW
Stromversorgung/Anschlusskabel mit Stecker	230 V/50 Hz – 13 A / 3 x 1.5 mm <sup>2</sup>
Kompressor	Panasonic / Rotary
Notheizstab (Elektroeinsetzung)	1.2 kW
Maximale Wassertemperatur	70°C
Maximale Wassertemperatur WP	55°C
Kältemittel (nicht meldepflichtig)	R32 / 900 g
<b>Leistungskoeffizient COP nach EN 16147</b>	<b>Wärmepumpe 5,14</b>
Lärmpegel	55 dB
<b>WASSERTANK AUS EDELSTAHL</b>	
Material Wassertank	Edelstahl SUS 304 / V2A
Isolationsdicke PU	50 mm
Druckleistung	0.7 MPa
Maximaldruck	1.2 MPa
<b>HEIZLEISTUNG UND KONDENSATOREN</b>	
Kondensatormaterial	Edelstahl SUS 316 / V4A
Zusatzregister / Solarregister	-
<b>LÜFTUNGSSYSTEM INFORMATION</b>	
Luftkanalgrösse	Ø202 mm (reduzierbar auf 200 mm)
Luftvolumenstrom	750 m <sup>3</sup> /h / 6.63 m/s / 61.5 Pa.
<b>WEITERE TECHNISCHE ANGABEN</b>	
Arbeitsbereich mit Elektroeinsetzungunterstützung	>-15°C
Arbeitsbereich ohne Elektroeinsetzungunterstützung	>0°C
Legionellenschaltung	14 täglich – automatisch hinterlegt
Korrosionsschutz	Elektrische Anode und Magnesium Anode (backup)
Höhe Temperatursensor im Wassertank	972 mm
Gewicht	140 kg

Passendes Zubehör zum abgebildeten Modell

Schalungsbogen

- In SAFE Ausführung
- Verzinkt

Art.Nr. 200 070

Ø202 mm

Reduziert 202 > 200 mm

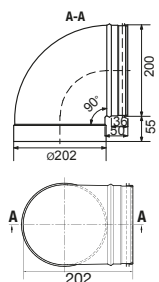

- In SAFE Ausführung
- Mit Armaflex vorisoliert, 13 mm

Art.Nr. 200 260

Ø202 mm

Reduziert 202 > 200 mm

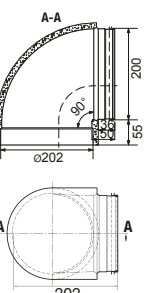

**450 L**  
(Massangaben in mm)

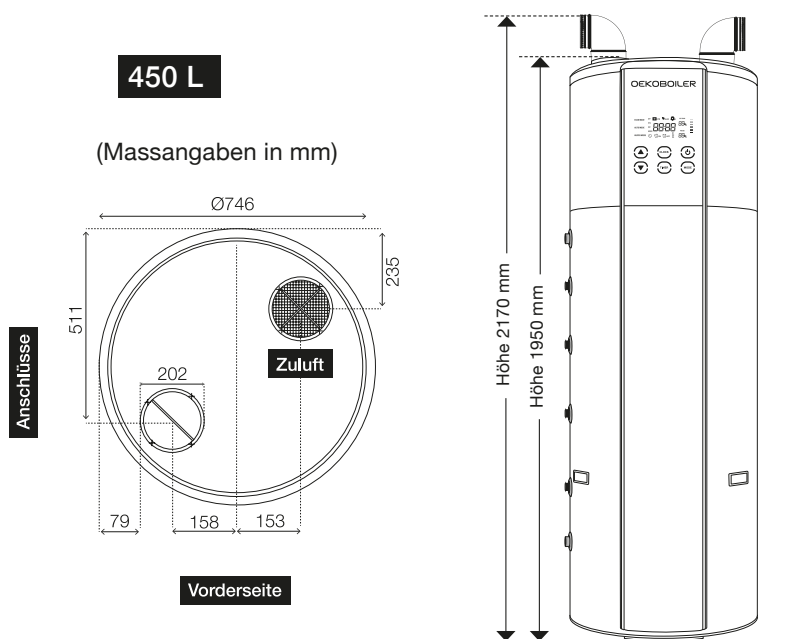

Modell	Art. Nr.	COP nach EN 16147	Elektrische Anode	Magnesium-Backup-Anode	Tankmaterial	Zusatzregister	Direktventilation
OEKOBOILER 02 / 450 L	488 450 002	<b>COP 5,14</b>	✓	✓	V2A		

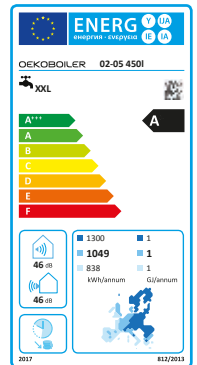

Frontansicht

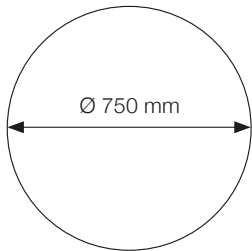

Grundriss

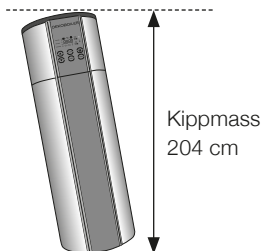

Kippmass  
204 cm

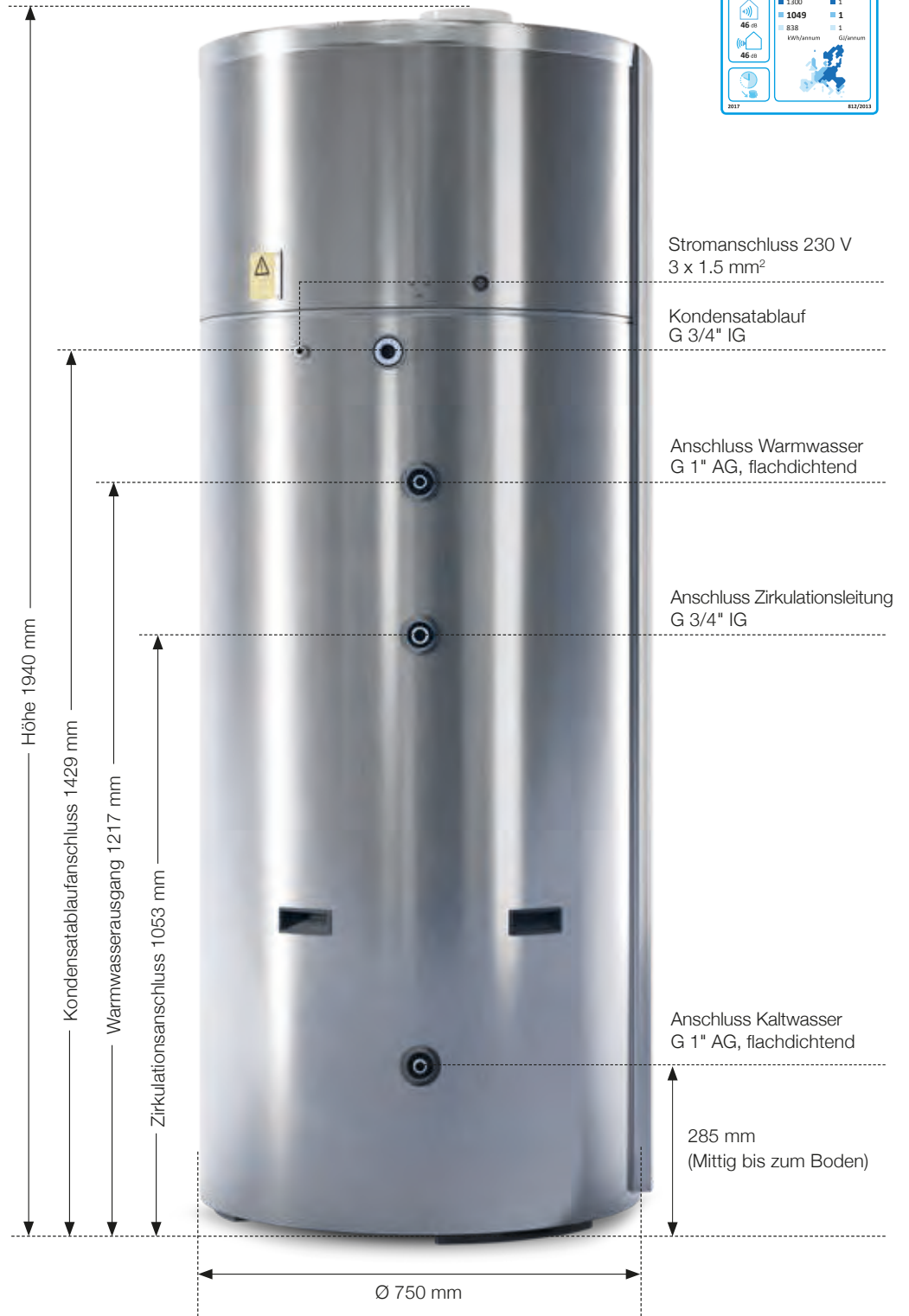

MODELL	OEKOBOILER 03 450 LITER
<b>BESCHREIBUNG</b>	<b>V2A Edelstahl Wärmepumpenboiler</b>
Eingangsleistung WP-Aggregat	Wärmepumpe 1.2 kW
Gesamtanschlussleistung	3.0 kW
Stromversorgung/Anschlusskabel mit Stecker	230 V/50 Hz – 13 A / 3 x 1.5 mm <sup>2</sup>
Kompressor	Panasonic / Rotary
Notheizstab (Elektroeinsetzung)	1.2 kW
Maximale Wassertemperatur	70°C
Maximale Wassertemperatur WP	55°C
Kältemittel (nicht meldepflichtig)	R32 / 900 g
<b>Leistungskoeffizient COP nach EN 16147</b>	<b>Wärmepumpe 5,14</b>
Lärmpegel	55 dB
<b>WASSERTANK AUS EDELSTAHL</b>	
Material Wassertank	Edelstahl SUS 304 / V2A
Isolationsdicke PU	50 mm
Druckleistung	0.7 MPa
Maximaldruck	1.2 MPa
<b>HEIZLEISTUNG UND KONDENSATOREN</b>	
Kondensatormaterial	Edelstahl SUS 316 / V4A
Zusatzregister / Solarregister	-
<b>LÜFTUNGSSYSTEM INFORMATION</b>	
Luftkanalgrösse	Ø202 mm (reduzierbar auf 200 mm)
Luftvolumenstrom	750 m <sup>3</sup> /h / 6.63 m/s / 61.5 Pa.
<b>WEITERE TECHNISCHE ANGABEN</b>	
Arbeitsbereich mit Elektroeinsetzungunterstützung	>-15°C
Arbeitsbereich ohne Elektroeinsetzungunterstützung	>0°C
Legionellenschaltung	14 täglich – automatisch hinterlegt
Korrosionsschutz	Elektrische Anode und Magnesium Anode (backup)
Höhe Temperatursensor im Wassertank	977 mm
Gewicht	140 kg

Passendes Zubehör zum abgebildeten Modell

Schalungsbogen

- In SAFE Ausführung
- Verzinkt

Art.Nr. 200 070

Ø202 mm

Reduziert 202 > 200 mm

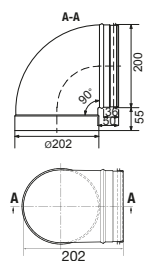

- In SAFE Ausführung
- Mit Armaflex vorisoliert, 13 mm

Art.Nr. 200 260

Ø202 mm

Reduziert 202 > 200 mm

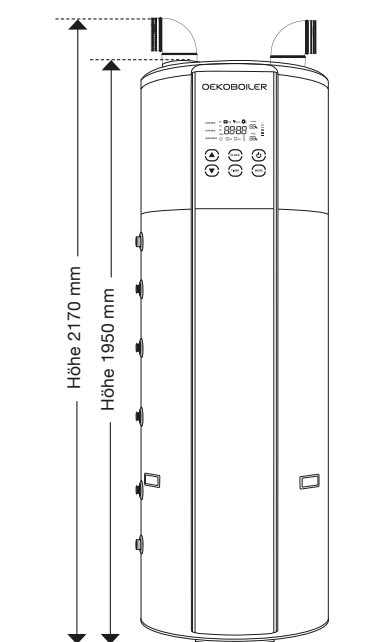
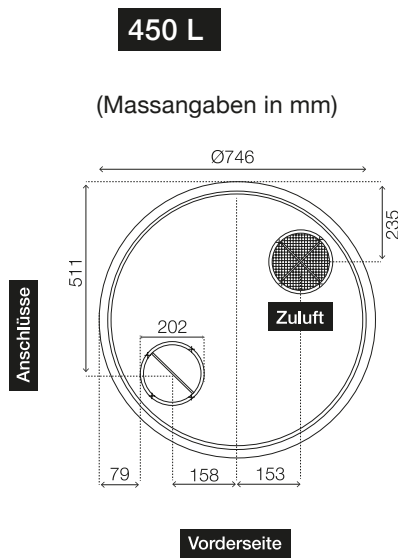
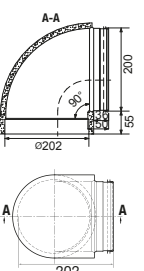

Modell	Art. Nr.	COP nach EN 16147	Elektrische Anode	Magnesium-Backup-Anode	Tankmaterial	Zusatzregister	Direktventilation
OEKOBOILER 03 / 450 L	488 452 003	<b>COP 5,14</b>	✓	✓	V2A	✓	

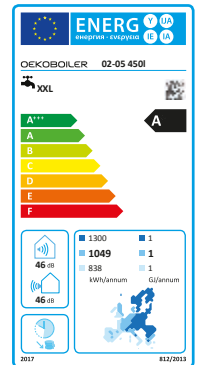

Frontansicht

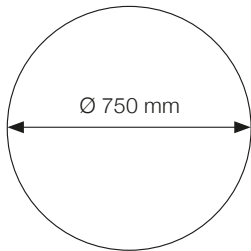

Grundriss

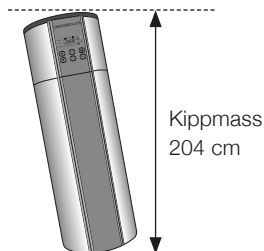

Kippmass  
204 cm

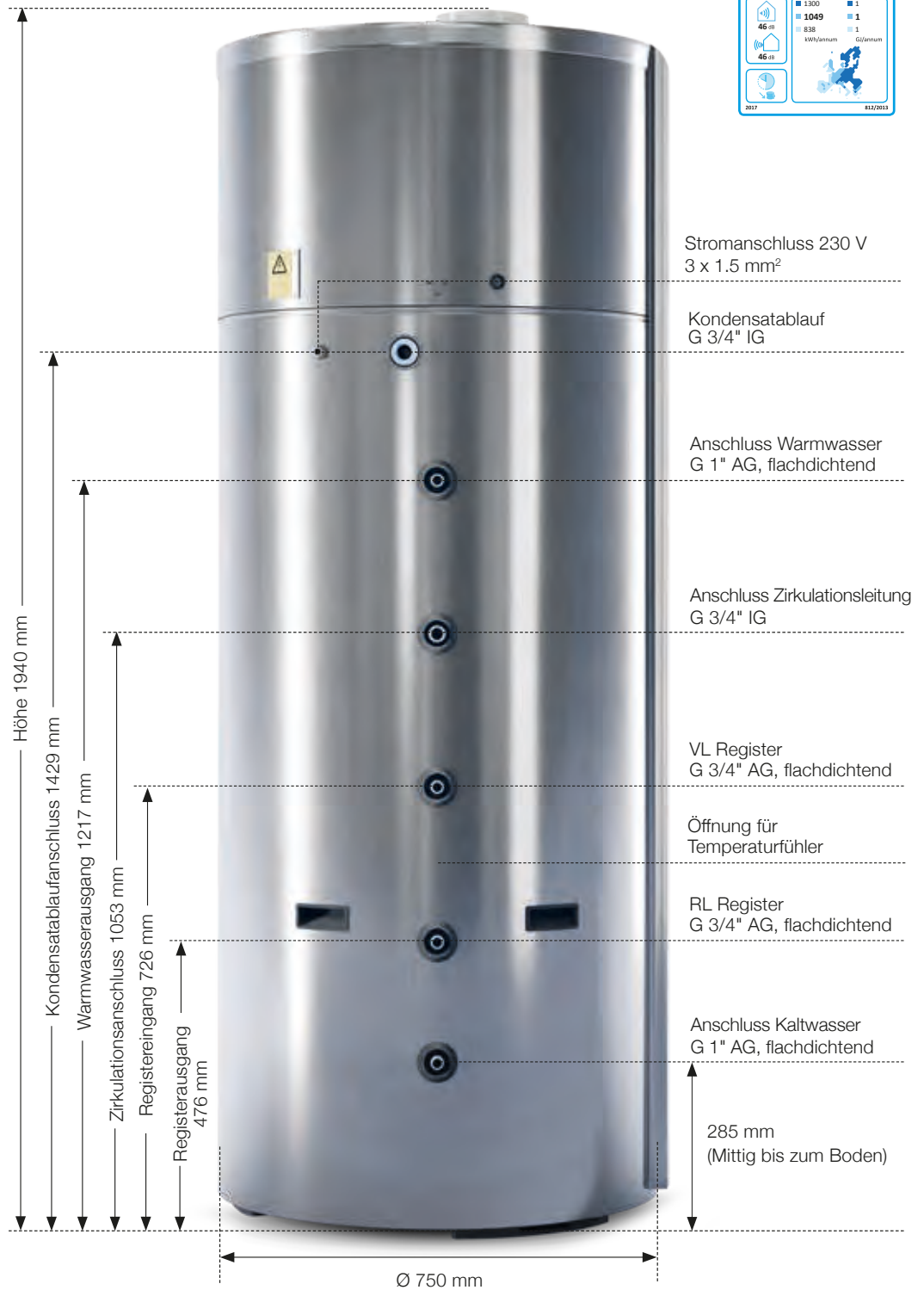

MODELL	OEKOBOILER 04 450 LITER
<b>BESCHREIBUNG</b>	<b>V4A Edelstahl Wärmepumpenboiler</b>
Eingangsleistung WP-Aggregat	Wärmepumpe 1.2 kW
Gesamtanschlussleistung	3.0 kW
Stromversorgung/Anschlusskabel mit Stecker	230 V/50 Hz – 13 A / 3 x 1.5 mm <sup>2</sup>
Kompressor	Panasonic / Rotary
Notheizstab (Elektroeinsetzung)	1.2 kW
Maximale Wassertemperatur	70°C
Maximale Wassertemperatur WP	55°C
Kältemittel (nicht meldepflichtig)	R32 / 900 g
<b>Leistungskoeffizient COP nach EN 16147</b>	<b>Wärmepumpe 5,14</b>
Lärmpegel	55 dB
<b>WASSERTANK AUS EDELSTAHL</b>	
Material Wassertank	Edelstahl SUS 304 / V4A
Isolationsdicke PU	55 mm
Druckleistung	0.7 MPa
Maximaldruck	1.2 MPa
<b>HEIZLEISTUNG UND KONDENSATOREN</b>	
Kondensatormaterial	Edelstahl SUS 316 / V4A
Zusatzregister / Solarregister	-
<b>LÜFTUNGSSYSTEM INFORMATION</b>	
Luftkanalgrösse	Ø202 mm (reduzierbar auf 200 mm)
Luftvolumenstrom	750 m <sup>3</sup> /h / 6.63 m/s / 61.5 Pa.
<b>WEITERE TECHNISCHE ANGABEN</b>	
Arbeitsbereich mit Elektroeinsetzungunterstützung	>-15°C
Arbeitsbereich ohne Elektroeinsetzungunterstützung	>0°C
Legionellenschaltung	14 täglich – automatisch hinterlegt
Korrosionsschutz	Elektrische Anode und Magnesium Anode (backup)
Höhe Temperatursensor im Wassertank	972 mm
Gewicht	140 kg

Passendes Zubehör zum abgebildeten Modell

Schalungsbogen

- In SAFE Ausführung
- Verzinkt

Art.Nr. 200 070

Ø202 mm

Reduziert 202 > 200 mm

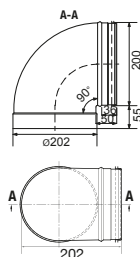

- In SAFE Ausführung
- Mit Armaflex vorisoliert, 13 mm

Art.Nr. 200 260

Ø202 mm

Reduziert 202 > 200 mm

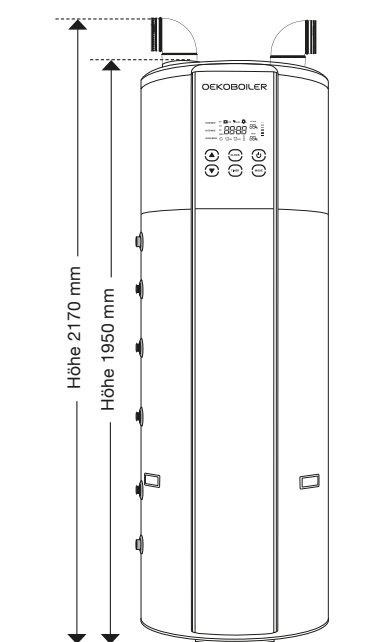
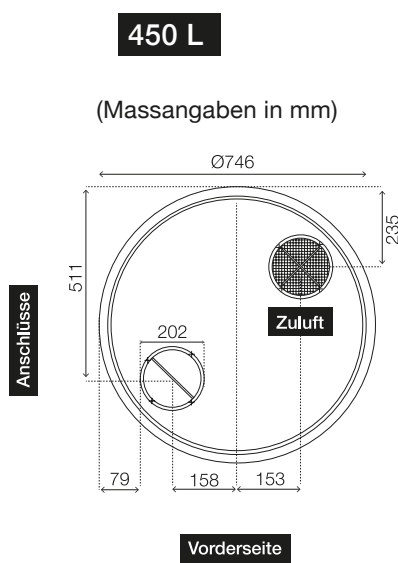
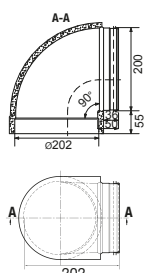

Modell	Art. Nr.	COP nach EN 16147	Elektrische Anode	Magnesium-Backup-Anode	Tankmaterial	Zusatzregister	Direktventilation
OEKOBOILER 04 / 450 L	488 452 004	<b>COP 5,14</b>	✓	✓	V4A		
OEKOBOILER 04 PVE / 450 L	488 450 004 PVE	mit Anschluss für externen Elektro-Einsatz					

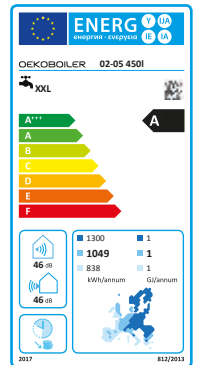

**NEU!**



Frontansicht

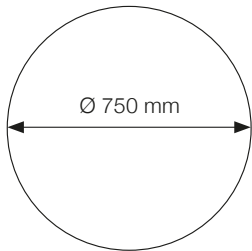

Grundriss

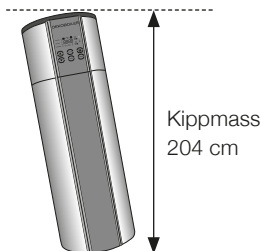

Kippmass  
204 cm

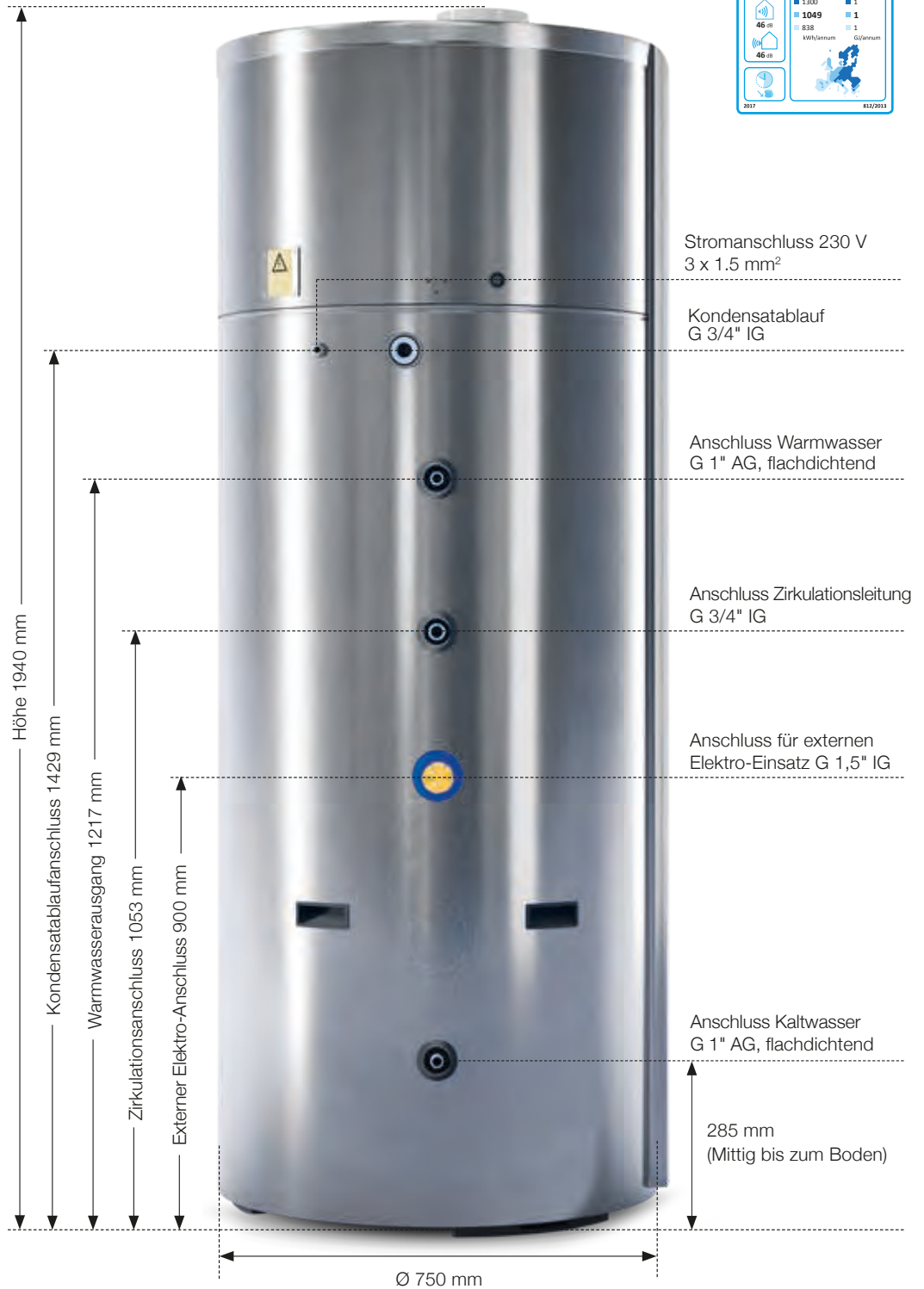

MODELL	OEKOBOILER 04R 450 LITER
<b>BESCHREIBUNG</b>	<b>V4A Edelstahl Wärmepumpenboiler</b>
Eingangsleistung WP-Aggregat	Wärmepumpe 1.2 kW
Gesamtanschlussleistung	3.0 kW
Stromversorgung/Anschlusskabel mit Stecker	230 V/50 Hz – 13 A / 3 x 1.5 mm <sup>2</sup>
Kompressor	Panasonic / Rotary
Notheizstab (Elektroeinsatz)	1.2 kW
Maximale Wassertemperatur	70°C
Maximale Wassertemperatur WP	55°C
Kältemittel (nicht meldepflichtig)	R32 / 900 g
<b>Leistungskoeffizient COP nach EN 16147</b>	<b>Wärmepumpe 5,14</b>
Lärmpegel	55 dB
<b>WASSERTANK AUS EDELSTAHL</b>	
Material Wassertank	Edelstahl SUS 304 / V4A
Isolationsdicke PU	55 mm
Druckleistung	0.7 MPa
Maximaldruck	1.2 MPa
<b>HEIZLEISTUNG UND KONDENSATOREN</b>	
Kondensatormaterial	Edelstahl SUS 316 / V4A
Zusatzregister / Solarregister	1.3 m <sup>2</sup> Aussengewinde G ¾" (AG)
<b>LÜFTUNGSSYSTEM INFORMATION</b>	
Luftkanalgrösse	Ø202 mm (reduzierbar auf 200 mm)
Luftvolumenstrom	750 m <sup>3</sup> /h / 6.63 m/s / 61.5 Pa.
<b>WEITERE TECHNISCHE ANGABEN</b>	
Arbeitsbereich mit Elektroeinsetzungunterstützung	>-15°C
Arbeitsbereich ohne Elektroeinsetzungunterstützung	>0°C
Legionellenschaltung	14 täglich – automatisch hinterlegt
Korrosionsschutz	Elektrische Anode und Magnesium Anode (backup)
Höhe Temperatursensor im Wassertank	972 mm
Gewicht	140 kg

Passendes Zubehör zum abgebildeten Modell

Schalungsbogen

- In SAFE Ausführung
- Verzinkt

Art.Nr. 200 070

Ø202 mm

Reduziert 202 > 200 mm

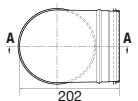
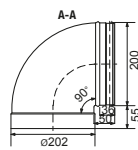

- In SAFE Ausführung
- Mit Armaflex vorisoliert, 13 mm

Art.Nr. 200 260

Ø202 mm

Reduziert 202 > 200 mm

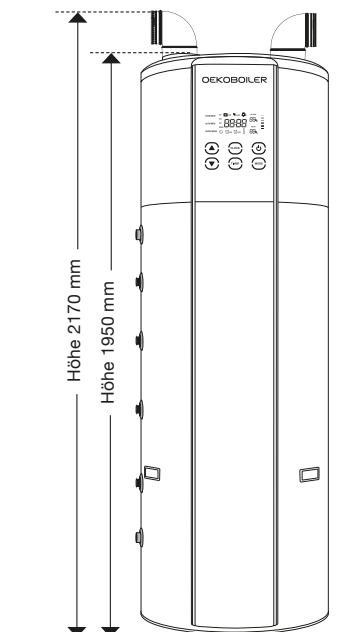
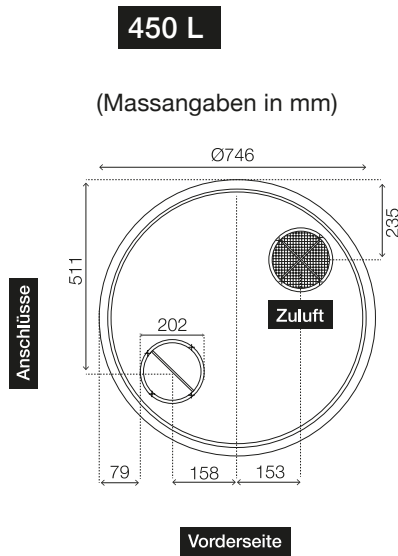
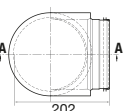
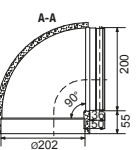

Modell	Art. Nr.	COP nach EN 16147	Elektrische Anode	Magnesium-Backup-Anode	Tankmaterial	Zusatzregister	Direktventilation
OEKOBOILER 04R / 450 L	488 450 004R	<b>COP 5,14</b>	✓	✓	V4A	✓	

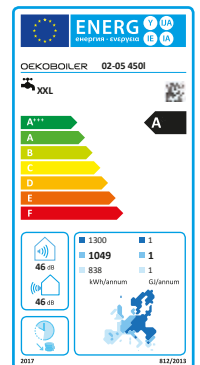

Frontansicht

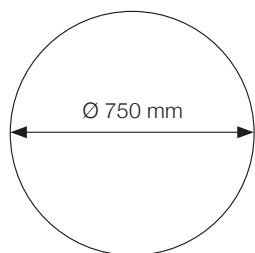

Grundriss

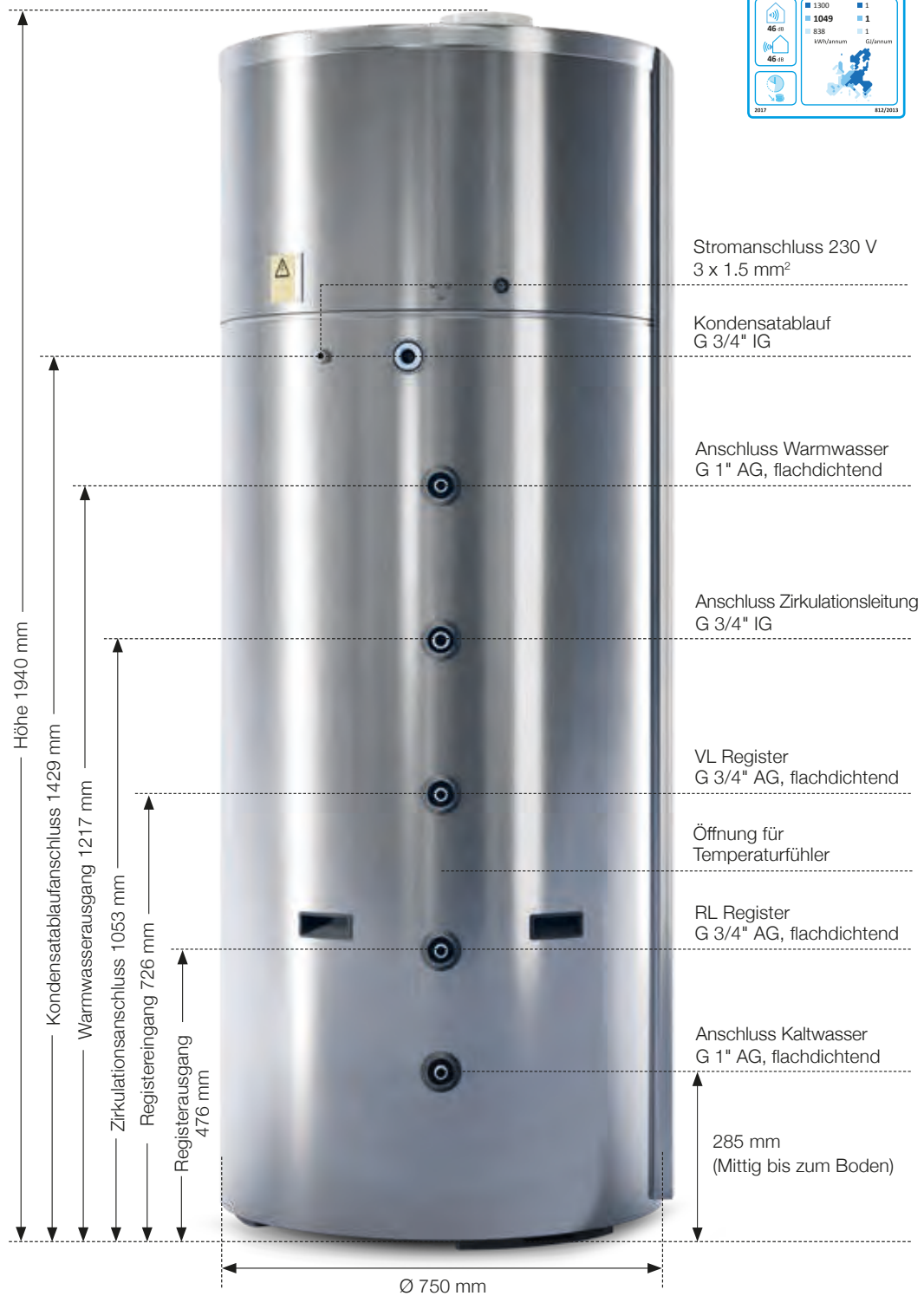
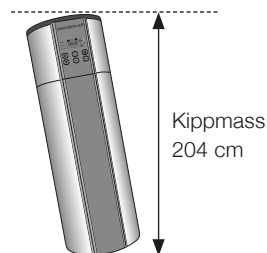

MODELL	OEKOBOILER OB-02V / 80 LITER
BESCHREIBUNG	Wärmepumpenboiler mit Multi-Channel Technologie
Stromversorgung	220~240 V/13A/50 Hz
Heizleistung	Luft 20°C / 15°C, Wassertemp. 15°C bis 55°C
Heizleistung	950 W
Stromaufnahme	220 W
Nennstrom	0.98 A
COP	2,8
Heisswasserbereitung (im ECO-Modus)	20 L/h
Heisswasserbereitung (im HYB-Modus)	64 L/h
Kältemittel	R290 / 150 g
Elektrisches Heizelement	2000 W
Elektrischer Heizstrom	0.87 A
Max. Stromaufnahme	2300 W
Max. Strom	10.2 A
Wassertankvolumen	80 L
Wärmetauscher	Mikrokanal-Wärmeübertrager
Max. Wassertankdruck	0.8 Mpa
IP-Klasse	IPX4
Brauchwassertemperatur Reichweite (HP)	20° - 60° C
Temperaturbereich des Brauchwassers (HE)	20° - 75° C
Betriebstemperaturbereich (Oekoboiler)	-7° - 43° C
Ausrichtung des Wassertanks	Vertikal
Geräuschentwicklung	48 dB
Installation	Wandmontage
Max. Luftstrom	210 m³/h
Max. statischer Druck	85 Pa
Nennluftstrom (ohne Kanal)	180 m³/h
Wasseranschluss	½ Zoll IG
Nettogrösse	1222 mm (Ø 468 mm)
Nettogewicht (kg)	48



Modell	Art. Nr.	COP nach EN 16147	Elektrische Anode	Magnesium-Backup-Anode	Tankmaterial	Zusatzregister	Direktventilation
WANDBOILER OB-02V / 80 L	488 080 002	<b>COP 2,8</b>		✓	Stahl emailliert		



Frontansicht

NEU!

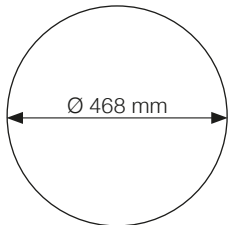

Grundriss

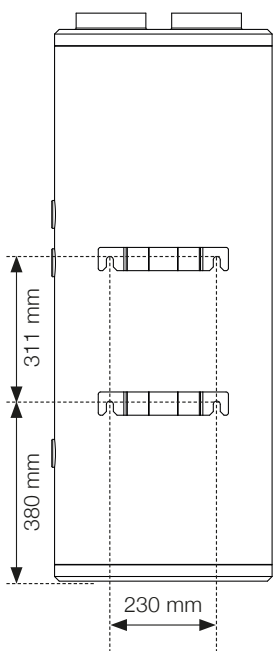

Seitenansicht

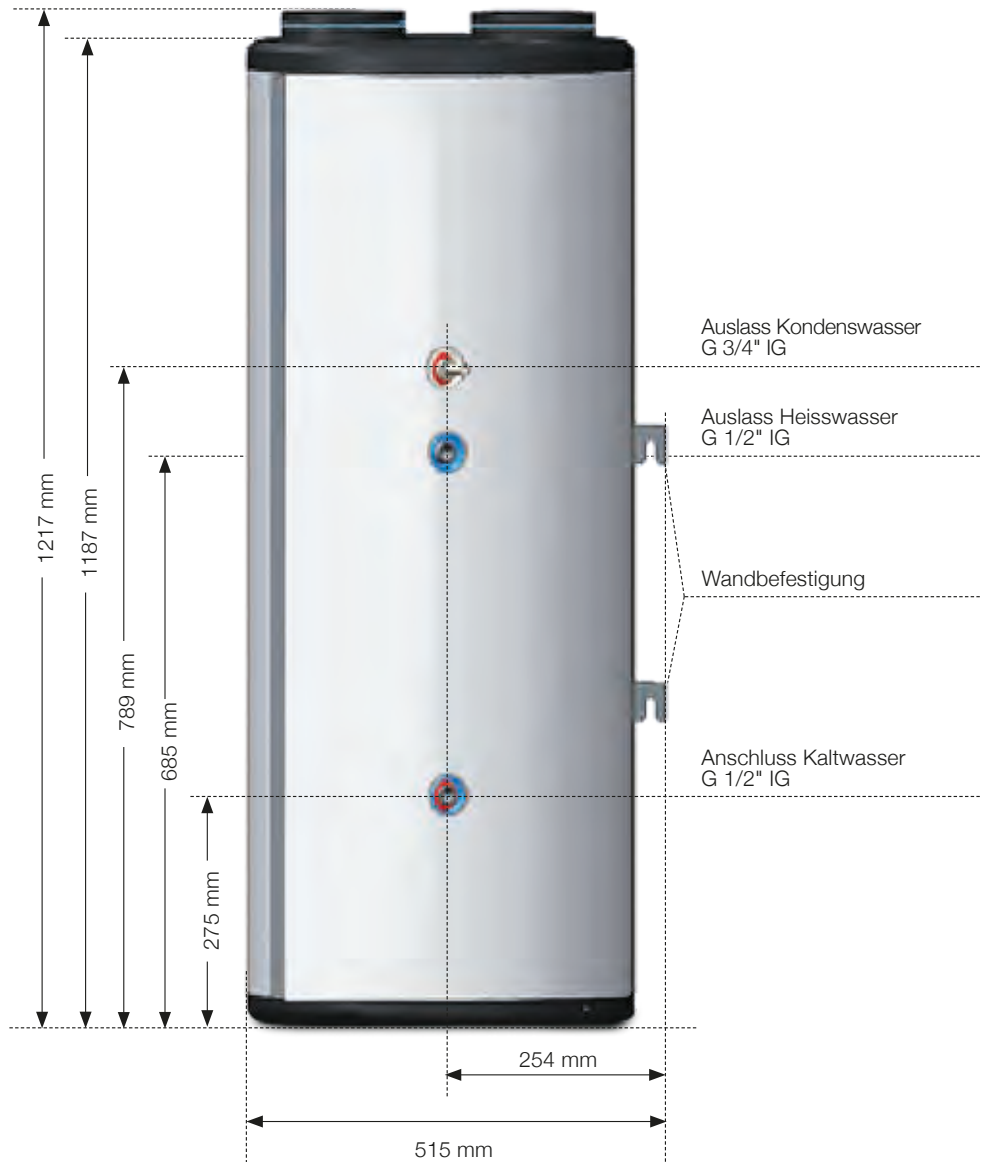

MODELL	OEKOBOILER OB-02V / 100 LITER
BESCHREIBUNG	Wärmepumpenboiler mit Multi-Channel Technologie
Stromversorgung	220~240 V/13A/50 Hz
Heizleistung	Luft 20°C / 15°C, Wassertemp. 15°C bis 55°C
Heizleistung	950 W
Stromaufnahme	220 W
Nennstrom	0.98 A
COP	2,8
Heisswasserbereitung (im ECO-Modus)	20 L/h
Heisswasserbereitung (im HYB-Modus)	64 L/h
Kältemittel	R290 / 150 g
Elektrisches Heizelement	2000 W
Elektrischer Heizstrom	0.87 A
Max. Stromaufnahme	2300 W
Max. Strom	10.2 A
Wassertankvolumen	100 L
Wärmetauscher	Mikrokanal-Wärmeübertrager
Max. Wassertankdruck	0.8 Mpa
IP-Klasse	IPX4
Brauchwassertemperatur Reichweite (HP)	20° - 60° C
Temperaturbereich des Brauchwassers (HE)	20° - 75° C
Betriebstemperaturbereich (Oekoboiler)	-7° - 43° C
Ausrichtung des Wassertanks	Vertikal
Geräuschentwicklung	48 dB
Installation	Wandmontage
Max. Luftstrom	210 m³/h
Max. statischer Druck	85 Pa
Nennluftstrom (ohne Kanal)	180 m³/h
Wasseranschluss	½ Zoll IG
Nettogrösse	1442 mm (Ø 468 mm)
Nettogewicht (kg)	56

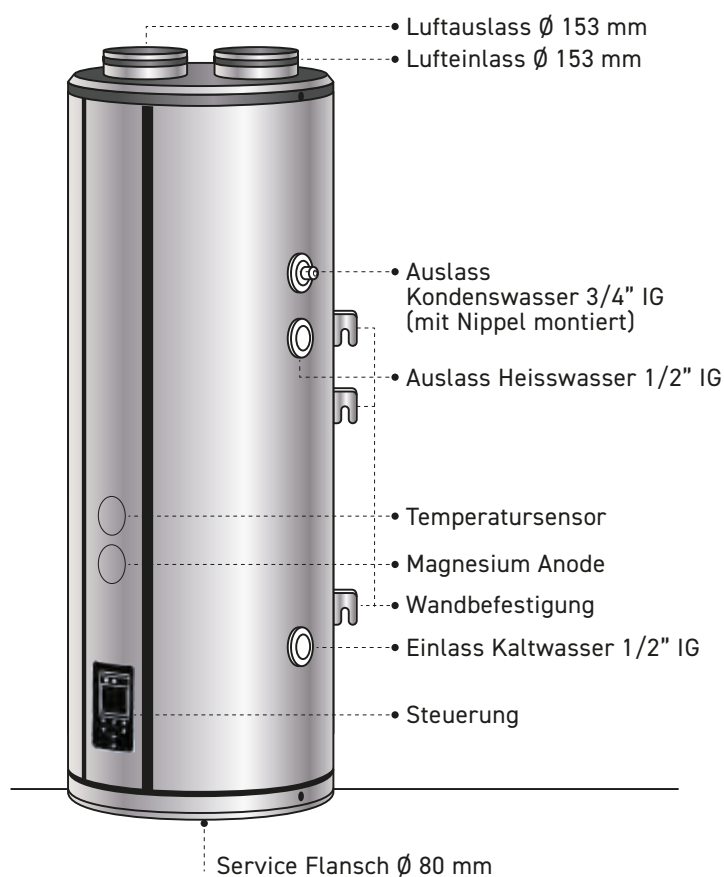

Modell	Art. Nr.	COP nach EN 16147	Elektrische Anode	Magnesium-Backup-Anode	Tankmaterial	Zusatzregister	Direktventilation
WANDBOILER OB-02V / 100 L	488 100 002	<b>COP 2,8</b>		✓	Stahl emailliert		

**NEU!**



Frontansicht

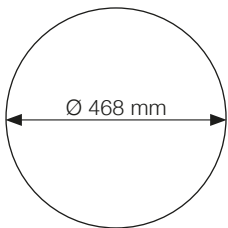

Grundriss

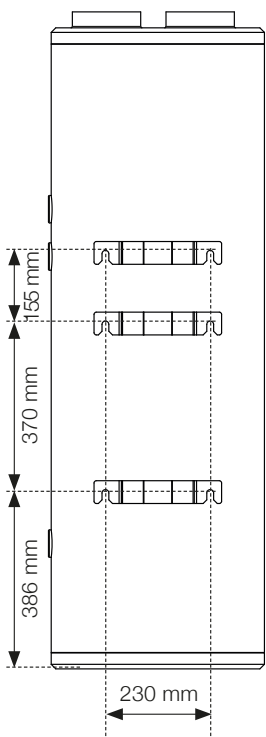

Seitenansicht

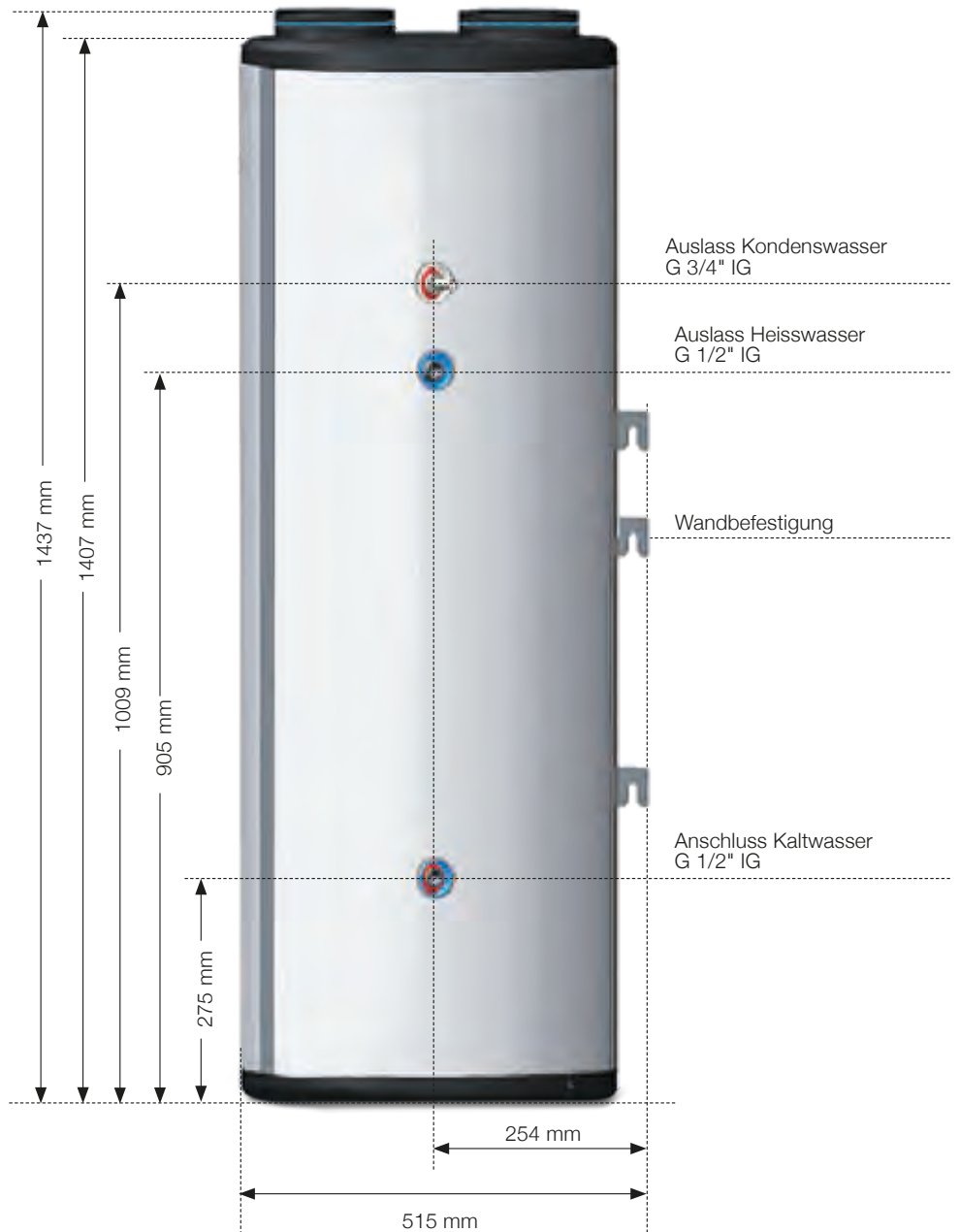

MODELL	OEKOBOILER HEAD UNIT
<b>BESCHREIBUNG</b>	<b>Oekoboiler 01/ Head Unit 014 R32</b>
Wassererwärmungsart	Wärmepumpe
Eingangsleistung WP-Aggregat	Wärmepumpe 0.72 kW
Gesamtanschlussleistung	1.2 kW
Stromversorgung/Anschlusskabel mit Stecker	230 V/50 Hz – 13 A / 3 x 1.5 mm <sup>2</sup>
Kompressor	Panasonic / Rotary
Ansteuerung externer Heizstab max.	2.0 kW
Maximale Wassertemperatur WP	55°C
Kältemittel (nicht meldepflichtig)	R32 / 500 g
Leistungskoeffizient COP	Wärmepumpe 3,9
Lärmpegel	50 dB
<b>HEIZLEISTUNG UND KONDENSATOREN</b>	
Kondensatormaterial	Edelstahl SUS 316 / V4A
Kondensator / Wasser-Wärme-Spule	eine Haut
Verdampfer	Dreispurig
<b>LÜFTUNGSSYSTEM INFORMATION</b>	
Luftkanalgrösse	Ø153 mm (reduzierbar auf 150 mm)
Luftvolumenstrom	450 m <sup>3</sup> /h
Eingangsleistung Lüftungssystem	65 W
Lüftungsmotortyp	Zentrifugal
<b>WEITERE TECHNISCHE ANGABEN</b>	
Arbeitsbereich	>0°C
PV-Funktion	Einstellung F62
Legionellenschaltung einstellbar	14 täglich – automatisch hinterlegt
Zwei Wasseranschlüsse	3/4" AG
Kondensatanschluss	3/4" IG
Gewicht	47 kg
<b>ZERTIFIZIERUNGEN</b>	
Getestet durch Organisationen, bzw. Normen	

### OEKOBOILER 01/ HEAD UNIT 014 R32

Die Oekoboiler Head Unit für verschiedene Anwendungen konzipiert. Das Leistungsfähige Aggregat kann im reinen Wärmepumpenbetrieb 55°C erzeugen. Durch aktive Heiss-Gas-Abtauung auch für Aussenluft unter 0°C geeignet. Die Lieferung erfolgt inklusive Wandkonsolen-Set und ist für zwei Montagarten konzipiert sowie den nötigen Fühlereinheiten. Auch die der Ansteuerung der Umwälzpumpe und den allenfalls vorhandenen externen Elektroheiz-Einsatzes (siehe Datenblatt).

Die Hochhaltung der Wassertemperatur für Zirkulationsleitungen, ist ein wichtiger Aspekt gemäss der bestehenden Verordnung und bezüglich der Rücklauftemperatur von Zirkulationsleitungen. Die Temperatur am Brauchwasserausgang ist massgebend für die Rücklauftemperatur aus der Zirkulationsleitung. Diese darf ein Delta-T von 5°C zum Brauchwasseraustritt nicht unterschreiten. Hier kann kurz vor dem Eintritt der Zirkulation in den Brauchwasser Tank die Oekoboiler «Head Unit» installiert und die entsprechende Temperatur eingestellt werden.

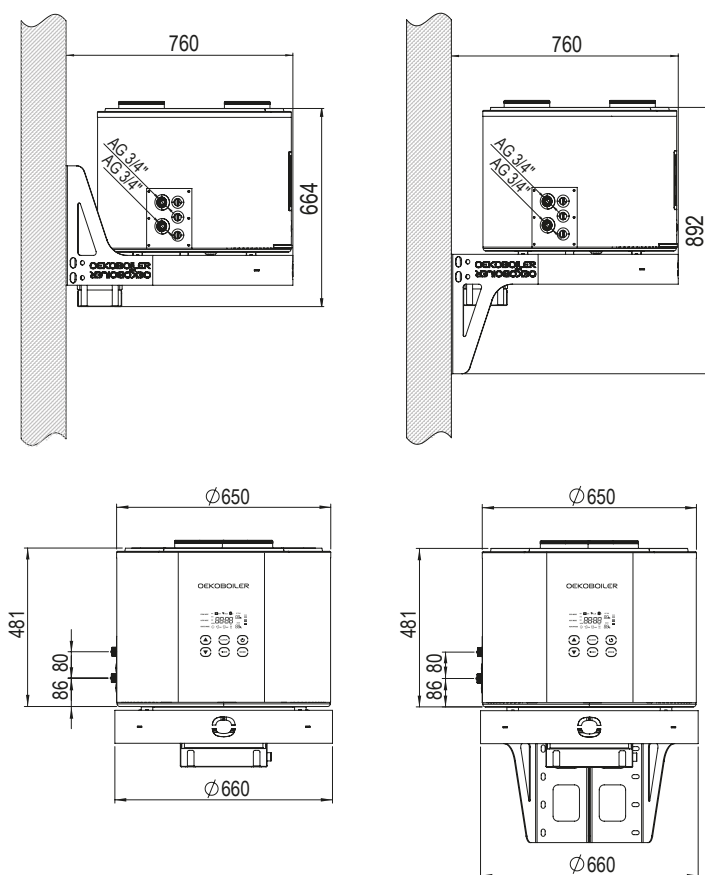

Die Konsole kann mit dem Winkel **aufwärts** oder **abwärts** an eine Wand montiert werden, je nach Platzverhältnissen.

Nach hinten ist die Konstruktion schlank, so dass der effektive Platzbedarf für die Wandbefestigung möglichst raumsparend ist.

Beim Einsatz der Head Unit kann es erforderlich sein, das durch den Wärmetausch entstehende Kondensat abzuleiten. Dafür ist an der Wandkonsole eine Halterung für die Kondensatpumpe vorgesehen.

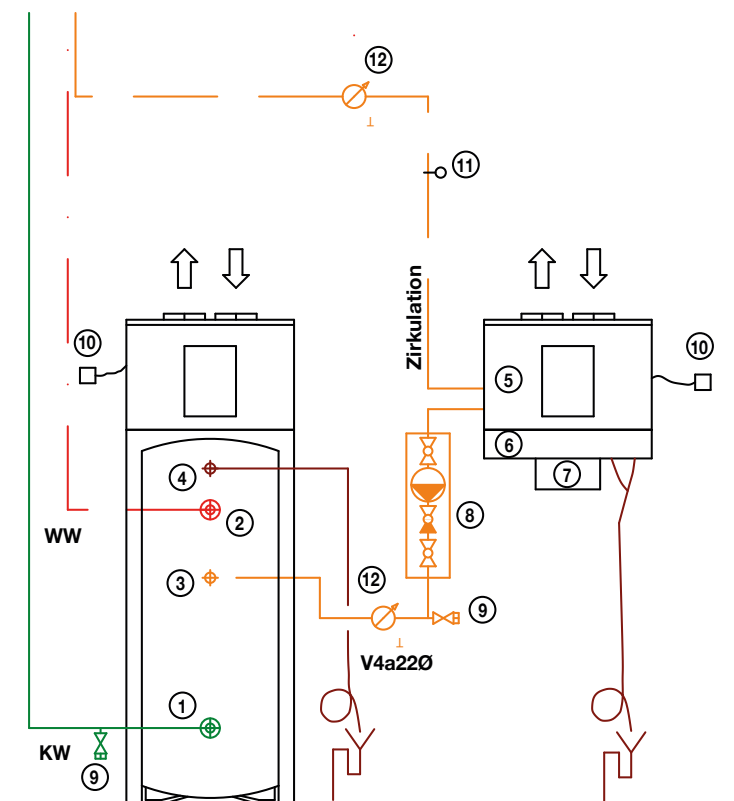
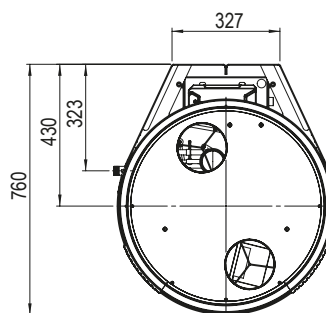

- 01 KW-Anschluss
- 02 WW-Anschluss
- 03 Zirkulationsanschluss
- 04 Kondenswasseranschluss
- 5a OekoBoiler 02 Head Unit 014 R134A Nr. 488 300 002
- 5b OekoBoiler 02 Head Unit 04 R32 Nr. 488 300 000
- 06 Wandkonsole 20 OekoBoiler Head Unit Nr. 150 400
- 07 Kondenswasserpumpe RS 380I Nr. 200 027
- 08 Zirkulationspumpe Grundfos Comfort 15-14 BXU PM
- 09 Entleerung 1/2"
- 10 Steckdose 230V.
- 11 Temperaturfühler Head Unit Ein/Aus
- 12 Thermometer 80C°



**SMARTLIFE APP VOM APP STORE  
HERUNTERLADEN UND INSTALLIEREN**



**ANDROID/  
IOS**

Folgen Sie nach erfolgreicher Installation der **Smart-Life-App** den Aufforderungen des Menüs, um den OekoBoiler mit Ihrem WLAN-fähigen Gerät verbinden zu können.

> Erklärvideos zu den einzelnen Themen können jederzeit bei uns angefordert werden.

### Aktuelle Parameter und Einstellungen

1. Status Ein oder Aus
2. Soll-Temperatur
3. Aktuelle Temperatur
4. Aktueller Betriebsmodus
5. Wochenzeitschaltuhr
6. Menüeinstellungswerte



# Volle Kontrolle über Ihren Oekoboiler.

## Weltweit per App.

**NEU!**

Alle unsere Oekoboiler lassen sich weltweit bequem über eine Android- und iOS-App steuern. Einsatzzeiten, Wärmemodus und Zieltemperatur können jederzeit und von überall aus individuell angepasst werden. Zudem ist der aktuelle Gerätestatus sowie die momentane Wassertemperatur jederzeit abrufbar.



## DIE IOT-BOX – MEHR AUS IHREM OEKOBOILER HERAUSHOLEN

Die neue OekoBoiler-Generation spricht Modbus RTU – komfortabel eingebunden über die OekoBoiler IoT-Box. Damit wird Ihr Warmwasserboiler zum smarten Teilnehmer in GLS/BMS-Umgebungen: steuern, überwachen und ins Energiemanagement integrieren – herstellernerutral, robust und zukunftssicher.

## WAS MACHT DIE IOT-BOX?

Die IoT-Box ist die digitale Schnittstelle zwischen OekoBoiler, Gebäudeautomation und Cloud. Sie ermöglicht den Zugriff auf alle relevanten Betriebsdaten – wahlweise lokal oder aus der Ferne.

## IHRE VORTEILE AUF EINEN BLICK

- **VOLLE TRANSPARENZ**
  - Live-Monitoring von Temperaturen und Betriebszuständen
  - Nachvollziehbare Temperaturverläufe für Optimierungen
- **EINFACHE INTEGRATION**
  - Modbus RTU und TCP/IP für GLT/GA-Systeme
  - REST API für individuelle IT- oder Cloud-Anbindungen
- **MEHR SICHERHEIT**
  - Digitale Ein- und Ausgänge für Betriebs- und Störmeldungen
  - Schnelle Reaktion im Fehlerfall
- **FLEXIBEL ERWEITERBAR**
  - Anbindung zusätzlicher Sensoren und Aktoren
  - Verwaltung mehrerer OekoBoiler über eine Plattform
- **PROFESSIONELLER SERVICE**
  - Optionales Monitoring durch unsere Servicetechniker
  - Schnellere Diagnose und weniger Ausfallzeiten
  - Erweiterte Garantie
  - Kostenlose Updates und Support

**Hinweis:** Der Modbus-RTU-Anschluss ist ausschliesslich über die OekoBoiler IoT-Box nutzbar. So ist die Integration sicher, komfortabel und auf die OekoBoiler-Funktionen abgestimmt.

## BEREIT FÜR DIE ZUKUNFT

Die IoT-Box macht Ihren OekoBoiler fit für kommende Anforderungen im Energiemanagement. In naher Zukunft ermöglicht sie netzdienliche Anwendungen wie Grid Balancing – für einen noch effizienteren und nachhaltigeren Betrieb.

## KURZ GESAGT

Die IoT-Box ist mehr als eine Schnittstelle:

Sie macht den OekoBoiler transparent, vernetzbar und servicefähig – heute und morgen.





**WICHTIGE HINWEISE:**

Die Kaltluftführung darf nur **horizontal** oder **abfallend** installiert werden. Da Kaltluft schwerer ist, würde bei einer **vertikal Kaltluftabführung** das **Gerät stark an Effizienz verlieren**.

Weder bei der Zuluft noch bei der **Abluft** darf der **Durchmesser der Luftführung verkleinert** werden. **Dies gilt für ALLE OekoBoiler-Modelle!** Bei nicht beachten dieser Vorgaben kann es zu Schäden am WP-Aggregat kommen.

- Die Luftführung darf nicht über Flachkanäle erfolgen.
- Dies gilt für die Zuluft, als auch für die Abluft.

**WICHTIG!**

Eine fixe Verrohrungsvariante mit einem Rohrabgang in einen anderen Raum (wie *Beispiel 2*) erfordert eine Installation, die sicherstellt, dass der Schalungsbogen leicht angehoben werden kann, um den **Filter auf der Lufteingangsseite zu reinigen**. Dies ist wichtig für eine effektive Luftreinigung und sollte ohne grossen Aufwand möglich sein.

Auch bei einer festen Verrohrung auf der **Luftausgangsseite**, sollte eine einfache Demontage der Luftführung sichergestellt werden. So können allfällige **Servicearbeiten effizienter erledigt werden**.



Die Produkteübersicht weiterer Produkte für Zuluft und Abluft finden Sie unter [www.oekoBoiler.ch](http://www.oekoBoiler.ch) im Gesamtkatalog. Wir empfehlen den OekoBoiler mindestens mit einem Abluft-Schalungsbogen zu betreiben, um einen Kaltluftkurzschluss zu vermeiden.



OekoBoiler mit Direktventilation haben den Vorteil, dass durch die innovative Bauart die Bauhöhe geringer ist. Bei einem 300l Modell muss die Raumhöhe somit nur 2 Meter betragen.

nahe bei einer Wand, im 45° Winkel zu platzieren. So wird sichergestellt, dass die austretende Kaltluft ungehindert im Raum zirkulieren und ein erhöhter Geräuschpegel vermieden werden kann.

Bei der Montage ist auf die Funktionsweise der Direktventilationsmodelle zu achten. Es gilt die seitlichen **Wandabstände von 35 cm einzuhalten**. Dies sichert die Effizienz und hält den Geräuschpegel tief. Auch im Zusammenhang mit einer allfälligen Wartung, ist dieser Abstand nicht zu unterschreiten. Zusätzlich empfehlen wir die direktventilierenden Modelle, bei der Montage in einer Ecke oder

**Effizienz-Tipp:** Beim Warmwasserausgang (Austritt aus dem Boiler) muss die Leitungsführung zuerst seitlich erfolgen. Somit wird verhindert, dass diese von der austretenden und kalten Abluft abgekühlt wird. Keine Wasserleitungsführung über den Abluftausgang!

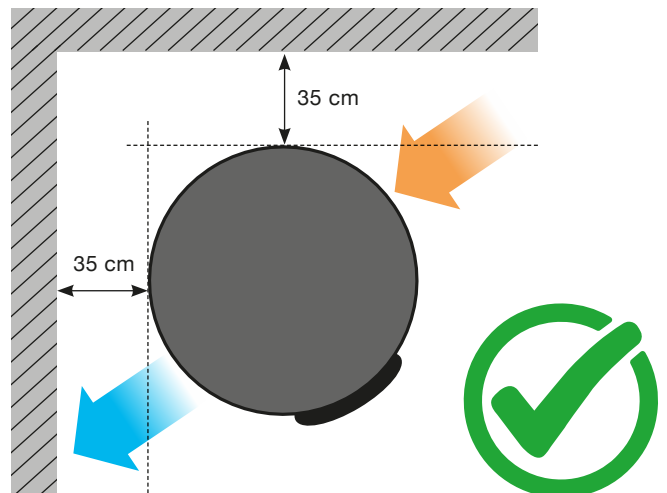
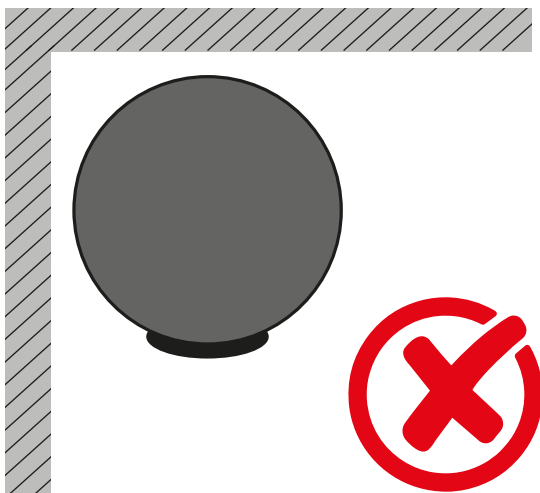

## SCHALUNGSBÖGEN

- In-safe Ausführung
- Verzinkt

Art.Nr. 150 007

Ø153 mm

- ▶ Passend zu allen **150 L bis 300 L** Boiler

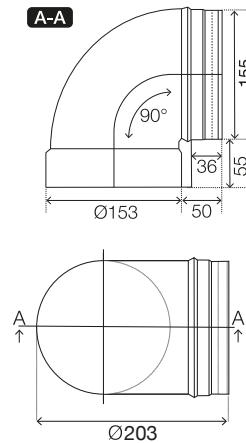

Reduziert 153 > 150 mm

- In-safe Ausführung
- Verzinkt
- Mit Armaflex vorisoliert, 13 mm

Art.Nr. 150 014

Ø153 mm

- ▶ Passend zu allen **150 L bis 300 L** Boiler

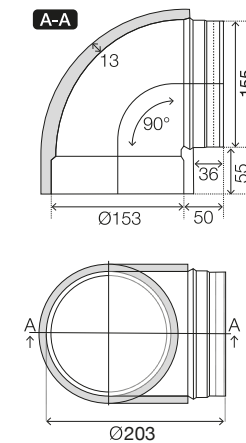

Reduziert 153 > 150 mm

## SCHALUNGSBÖGEN

- In-safe Ausführung
- Verzinkt

Art.Nr. 200 070

Ø202 mm

- ▶ Passend zu allen 350 L bis 450 L Boiler

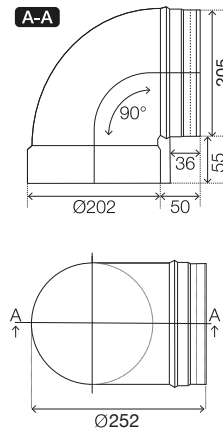

Reduziert 202 > 200 mm

- In-safe Ausführung
- Verzinkt
- Mit Armaflex vorisoliert, 13 mm

Art.Nr. 200 260

Ø202 mm

- ▶ Passend zu allen 350 L bis 450 L Boiler

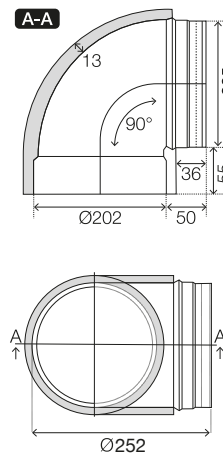

Reduziert 202 > 200 mm

## LUFTFÜHRUNG Ø150 mm

### SPIROBOGEN 90°

- In-safe Ausführung
- Verzinkt

Art.Nr. 150 002

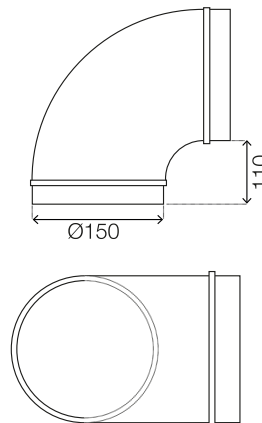

### SPIROBOGEN 90°

- In-safe Ausführung
- Mit Armaflex vorisoliert, 13 mm

Art.Nr. 150 009

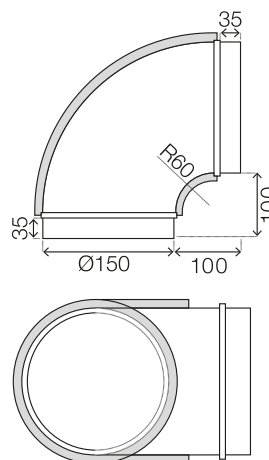

### SPIROBOGEN 45°

- In-safe Ausführung
- Verzinkt

Art.Nr. 150 003

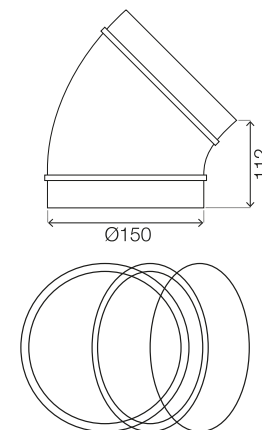

### SPIROBOGEN 45°

- In-safe Ausführung
- Mit Armaflex vorisoliert, 13 mm

Art.Nr. 150 010

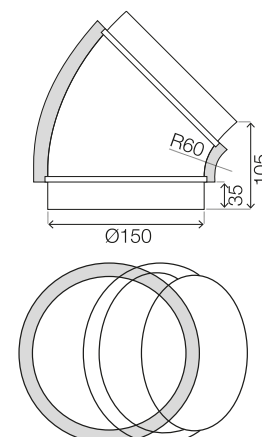

## LUFTFÜHRUNG Ø150 mm

### SPIROBOGEN 30°

- In-safe Ausführung
- Verzinkt

Art.Nr. 150 004

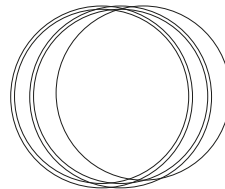
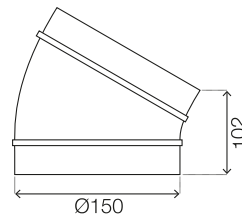

### SPIROBOGEN 30°

- In-safe Ausführung
- Mit Armaflex vorisoliert, 13 mm

Art.Nr. 150 011

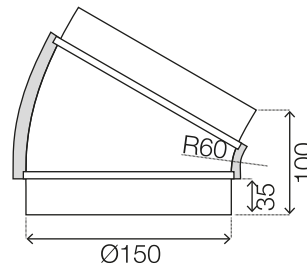

### SPIROBOGEN 15°

- In-safe Ausführung
- Verzinkt

Art.Nr. 150 005

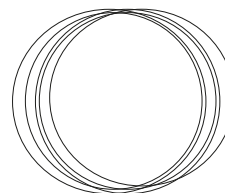
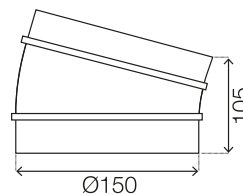

### SPIROBOGEN 15°

- In-safe Ausführung
- Mit Armaflex vorisoliert, 13 mm

Art.Nr. 150 012

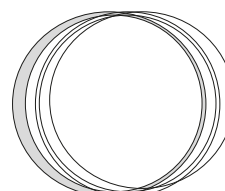
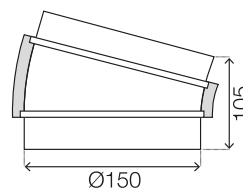

## LUFTFÜHRUNG Ø150 mm

---

### SPIRALFALZROHR

---

– Spiralfalzrohr – verzinkt

Art.Nr. 150 001

- ▶ Länge 3 m
- Bohrung für Wanddurchführung 160 mm

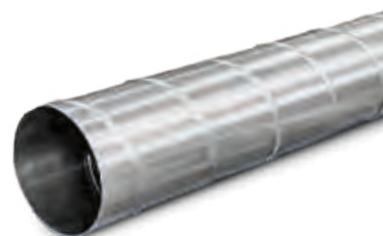

### SPIRALFALZROHR

---

– Mit Armaflex vorisoliert, 13 mm

Art.Nr. 150 008

- ▶ Länge 3 m
- Bohrung für Wanddurchführung 180 mm



### NIPPEL

---

- Zum Verbinden von Rohren
- Verzinktes Stahlblech
- Beidseitig mit Gummilippendichtung
- Ø 150 mm

Art.Nr. 150 080



## LUFTFÜHRUNG Ø150 mm

### ÜBERGANGSMUFFE

- In-safe Ausführung
- Verzinkt
- Mit Armaflex vorisoliert, 13 mm

Art.Nr. 150 018

- ▶ Nicht für Abluft verwenden!

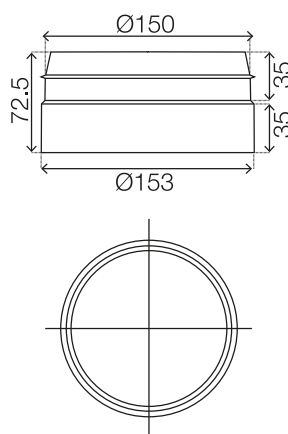

Reduziert 153 > 150 mm

### MASCHENGITTER 150

- Verzinkt oder in RAL Farben

Art.Nr. 150 015

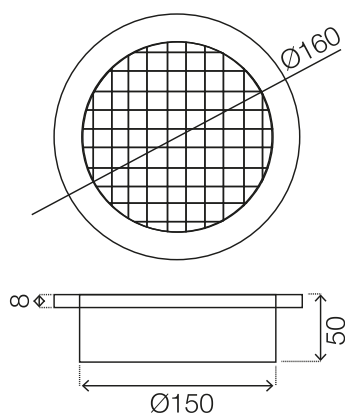

## LUFTFÜHRUNG Ø200 mm

### SPIROBOGEN 90°

- In-safe Ausführung
- Verzinkt

Art.Nr. 200 020

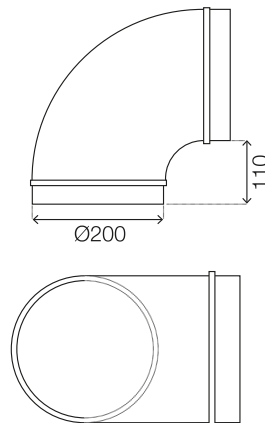

### SPIROBOGEN 90°

- In-safe Ausführung
- Mit Armaflex vorisoliert, 13 mm

Art.Nr. 200 220

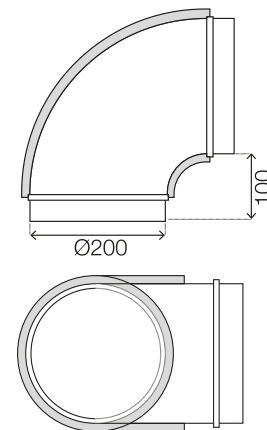

### SPIROBOGEN 45°

- In-safe Ausführung
- Verzinkt

Art.Nr. 200 030

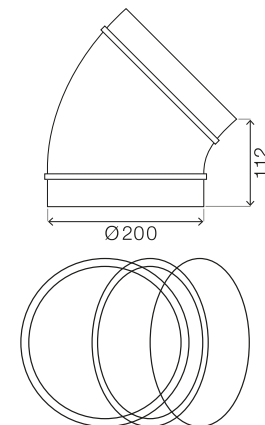

### SPIROBOGEN 45°

- In-safe Ausführung
- Mit Armaflex vorisoliert, 13 mm

Art.Nr. 200 230

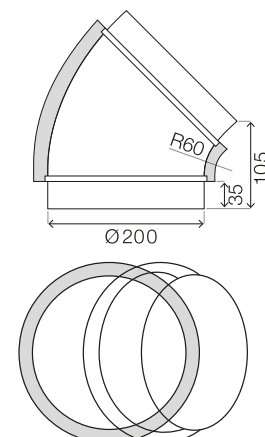

## LUFTFÜHRUNG Ø200 mm

### SPIROBOGEN 30°

- In-safe Ausführung
- Verzinkt

Art.Nr. 200 040

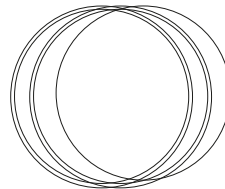
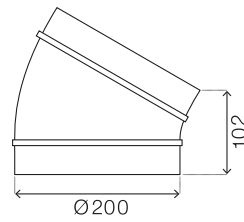

### SPIROBOGEN 30°

- In-safe Ausführung
- Mit Armaflex vorisoliert, 13 mm

Art.Nr. 200 240

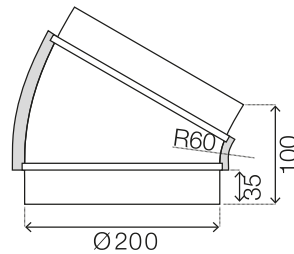

### SPIROBOGEN 15°

- In-safe Ausführung
- Verzinkt

Art.Nr. 200 050

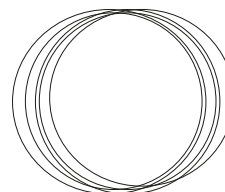
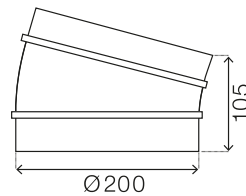

### SPIROBOGEN 15°

- In-safe Ausführung
- Mit Armaflex vorisoliert, 13 mm

Art.Nr. 200 250

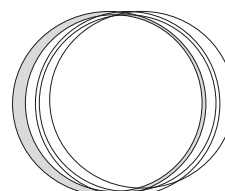
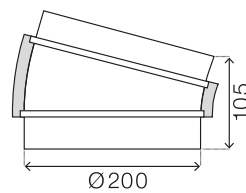

## LUFTFÜHRUNG Ø200 mm

---

### SPIRALFALZROHR

---

- Spiralfalzrohr – verzinkt

Art.Nr. 200 010

- ▶ Länge 3 m  
Bohrung für Wanddurchführung 210 mm

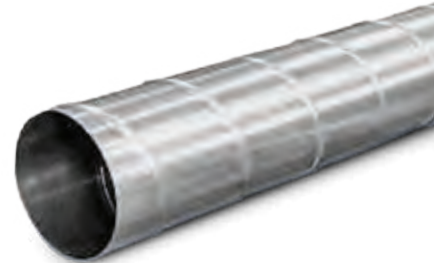

### SPIRALFALZROHR

---

- Mit Armaflex vorisoliert, 13 mm

Art.Nr. 200 210

- ▶ Länge 3 m  
Bohrung für Wanddurchführung 230 mm



### NIPPEL

---

- Zum Verbinden von Rohren
- Verzinktes Stahlblech
- Beidseitig mit Gummilippendichtung
- Ø 200 mm

Art.Nr. 200 080



## LUFTFÜHRUNG Ø200 mm

### ÜBERGANGSMUFFE

- In-safe Ausführung
- Verzinkt
- Mit Armaflex vorisoliert, 13 mm

Art.Nr. 200 018

► Nicht für Abluft verwenden!

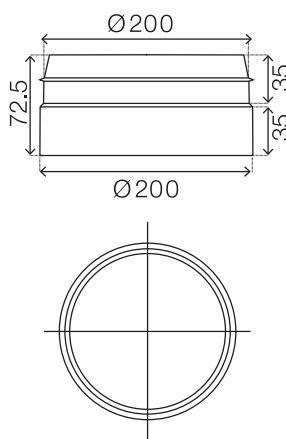

Reduziert 202 > 200 mm

### MASCHENGITTER 200

- Verzinkt oder in RAL Farben

Art.Nr. 200 410

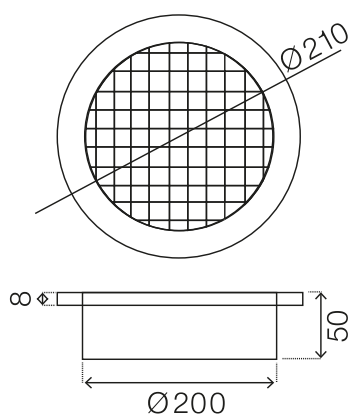

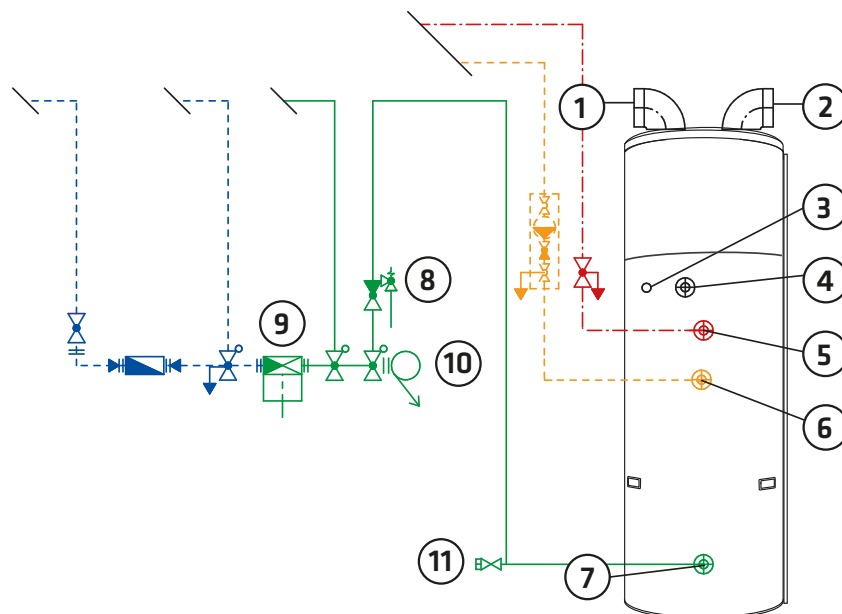
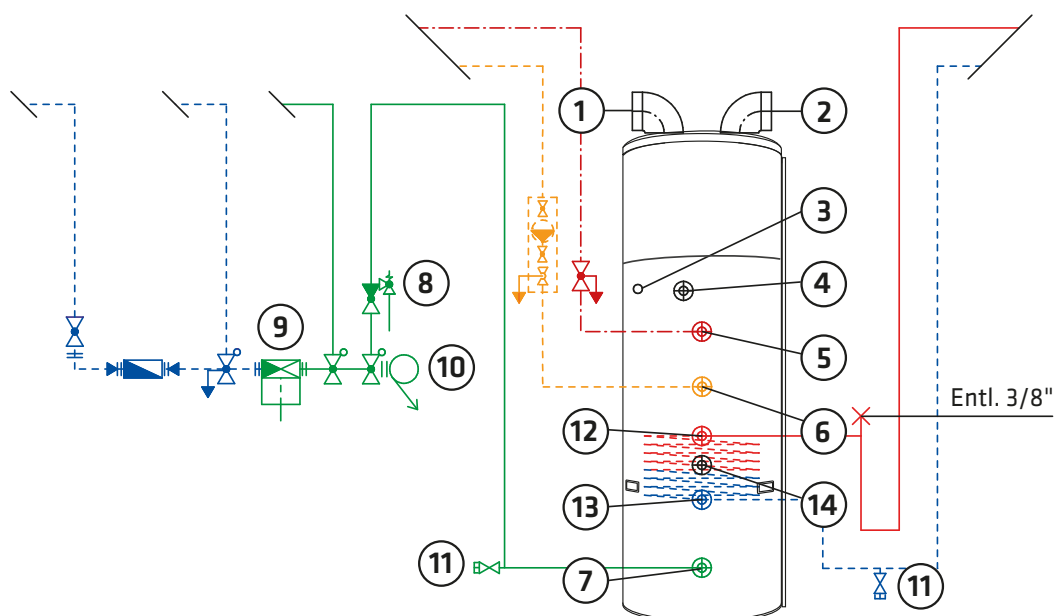
Für Oekoboiler **OHNE Zusatzregister**Für Oekoboiler **MIT Zusatzregister**

- |  |  |
|--|--|
| ① Abluft D = 153 mm (150 L – 300 L Boiler)   | ⑧ Sicherheitsgarnitur mit Rückflussverhinderer |
| ② Zuluft D = 202 mm (350 L – 450 L Boiler)   | ⑨ Druckreduzier-Feinfiltergruppe rückspülbar   |
| ③ Stromanschluss 230 V (Kabellänge 1.8 m)    | ⑩ Füllventil 1/2"                              |
| ④ Kondensatablauf G 3/4" IG                  | ⑪ Entleerhahn 1/2" oder 3/4"                   |
| ⑤ Warmwasseranschluss G 1" AG                | ⑫ VL Register G 3/4" AG, flachdichtend         |
| ⑥ Zirkulationsanschluss G 3/4" IG            | ⑬ RL Register G 3/4" AG                        |
| ⑦ Kaltwasseranschluss G 1" AG, flachdichtend | ⑭ Öffnung für Temperaturfühler                 |



### Warmwasseraufbereitung in Mehrfamilienhäusern

Durch die Serienschaltung mehrerer Ökoboiler lässt sich der Warmwasserbedarf in Mehrfamilienhäusern und grösseren Projekten flexibel und bedarfsgerecht abdecken. Die Warmwasseraufbereitung kann dabei dezentral entkoppelt werden, wodurch Lastspitzen reduziert und bestehende Systeme effizient ergänzt oder erweitert werden.

Unterschiedliche Temperatureinstellungen der einzelnen Ökoboiler sorgen für einen gleichmässigen, abgestimmten Betrieb und erhöhen die Betriebssicherheit. In Kombination mit einer Photovoltaikanlage kann der Eigenverbrauch von Solarstrom gezielt genutzt werden – für eine wirtschaftliche, skalierbare und zukunftssichere Warmwasserversorgung.

Unsere Spezialisten beraten Sie gerne!

### Serienschaltung (Reihenschaltung)

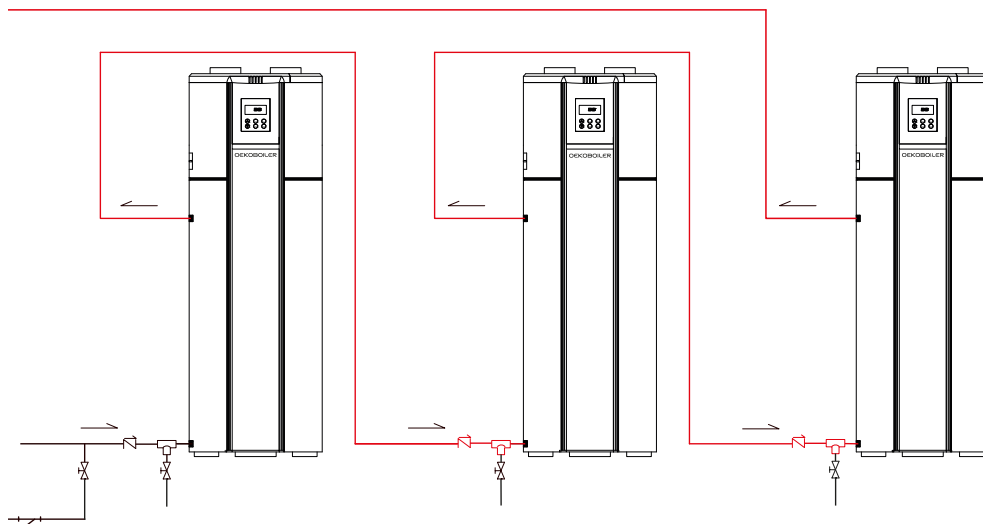

Folgendes Zubehör wird mit jedem OekoBoiler mitgeliefert:

- ▶ 2 Stk. Messingadapter von 1 Zoll auf  $\frac{3}{4}$  Zoll reduziert

---

- ▶ Adapter mit  $\frac{3}{4}$  Zoll Aussengewinde auf Kunststoffnippel (25 mm)

---

- ▶ Kunststoffschlauch 3 m (25 mm Innendurchmesser)

---

- ▶ Bedienungsanleitung



Die Kalt- und Warmwasseranschlüsse mit 1 Zoll Aussengewindeanschluss können mit beigelegten Messingadaptern auf  $\frac{3}{4}$  Zoll reduziert werden.

Die Zirkulationsleitung hat einen  $\frac{3}{4}$  Zoll Innengewindeanschluss. Der Kondensatablauf mit  $\frac{3}{4}$  Zoll Innengewinde kann über den Kunststoffadapter mit dem Kunststoffschlauch verbunden werden. Der Adapter dazu sowie der Schlauch mit 3 Meter Länge sind im Lieferumfang enthalten.



Ihre Zufriedenheit ist unser grösstes Anliegen. Ob Sie dringend auf einen Servicetechniker angewiesen sind, eine Gebrauchsanweisung benötigen, oder eine Anfrage zu Service Produkten haben, zögern Sie nicht uns zu kontaktieren. Einfach das Kontaktformular auf unserer Webseite ausfüllen, oder direkt eine E-Mail Nachricht an [info@oeko-boiler.ch](mailto:info@oeko-boiler.ch) senden. Wir werden uns so rasch wie möglich um Ihr Anliegen kümmern.

- 
- ▶ **Öffnungszeiten Geschäft (Montag – Freitag): 08.00 – 17.00 Uhr**

**Für technische Beratungen stehen wir Ihnen gerne zur Verfügung.  
Tel.: +41 41 511 21 77**

---

- ▶ **Bei unaufschiebbaren Störungen werden Sie durch unsere Servicestellen betreut.**
- 



## OEKOBOILER

OekoBoiler Swiss AG | Kompetenzzentrum und Ausstellung | Grenzstrasse 3a | CH-6214 Schenkon  
T 041 511 21 77 | [info@oekoBoiler.com](mailto:info@oekoBoiler.com) | [www.oekoBoiler.swiss](http://www.oekoBoiler.swiss)

Öffnungszeiten: MO – FR von 08.00 – 12.00 Uhr / 13.00 – 17.00 Uhr

